



**Gentile Cliente,**

*QUADRO* desidera ringraziarla per aver scelto questo veicolo, e le dà il benvenuto tra i suoi clienti!  
Può contribuire a mantenere l'efficienza, le prestazioni e le condizioni di sicurezza del veicolo con una attenta manutenzione, svolta presso i concessionari e/o officine autorizzate *QUADRO*.

I nostri tecnici sono impegnati per realizzare un veicolo di qualità, frutto di lunghe esperienze, per garantirLe nel tempo il piacere di una guida sicura.

Le raccomandiamo di leggere attentamente il Manuale d'Uso e Manutenzione in dotazione nei veicoli *QUADRO* e di far eseguire le operazioni di manutenzione ordinaria e straordinaria, nonché tutti gli eventuali interventi tecnici, solo da personale specializzato appartenente alla Rete dei Concessionari *QUADRO*.

Per la sicurezza, il mantenimento della garanzia, l'affidabilità ed il valore del tuo veicolo, usa solo ricambi originali *QUADRO* e i lubrificanti consigliati.



**QUADRO 3**



***Prima di iniziare ad usare il veicolo è obbligatorio leggere il presente manuale d'istruzioni***



# INDICE

<b>CAP.1 PREFAZIONE</b> .....	5
1.1 GENERALITÀ.....	6
1.2 PRINCIPALI NORME DI RIFERIMENTO PER LA MANUALISTICA .....	7
1.3 SERVIZIO IN ASSISTENZA QUADRO .....	8
<b>CAP.2 AVVERTENZE DI SICUREZZA</b> .....	9
2.1 PITTOGRAMMI E SEGNALAZIONI .....	10
2.2 NORME GENERALI DI SICUREZZA.....	12
2.3 NORME DI SICUREZZA PER LA MANUTENZIONE .....	17
2.4 SISTEMA DI SICUREZZA E RIPARI .....	18
2.5 RISCHI RESIDUI.....	18
2.6 RESPONSABILITÀ E LIMITI D'USO.....	19
2.7 MODIFICHE NON AUTORIZZATE .....	19
<b>CAP.3 MOVIMENTAZIONE E TRASPORTO</b> .....	21
3.1 OPERAZIONI PRELIMINARI .....	22
<b>CAP.4 DESCRIZIONE DEL VEICOLO</b> .....	23
4.1 TARGHETTA IDENTIFICATIVA.....	24
4.2 USO PREVISTO .....	24
4.3 USO SCORRETTO NON PREVISTO .....	24
4.4 DATI TECNICI.....	26
4.5 UBICAZIONE COMPONENTI .....	30
4.6 LEGENDA PLANCIA.....	31
4.7 LEGENDA GRUPPO STRUMENTI.....	31
4.7.1 FUNZIONAMENTO DEL CRUSCOTTO .....	32
4.8 SPIA SEGNALAZIONE MANUTENZIONE PROGRAMMATA.....	33
4.9 COMANDI SINISTRI AL MANUBRIO .....	33
4.10 COMANDI DESTRI AL MANUBRIO .....	34



4.11 CHIAVI .....	34
4.12 BLOCCASTERZO .....	35
4.13 COMMUTATORE A CHIAVE .....	35
4.14 SERBATOIO COMBUSTIBILE .....	36
4.15 LEVA DI PARCHEGGIO .....	36
4.16 VANO SOTTOSELLA .....	37
4.17 BAULETTO ANTERIORE .....	37
4.18 PORTAPACCHI .....	38
4.19 BAULETTO POSTERIORE .....	38
4.20 IDENTIFICAZIONE .....	39
4.21 CAVALLETTO CENTRALE .....	40
4.22 SISTEMA DI SCARICO .....	40
4.23 SPECCHI RETROVISORI .....	41
4.24 TRASMISSIONE AUTOMATICA .....	41
4.25 HTS (HYDRAULIC TILTING SYSTEM) .....	42
4.26 REGOLAZIONE AMMORTIZZATORI .....	43
<b>CAP.5 USO DEL VEICOLO .....</b>	<b>45</b>
5.1 CONTROLLI PRELIMINARI .....	46
5.2 PRESSIONE PNEUMATICI .....	47
5.3 RIFORNIMENTO COMBUSTIBILE .....	48
5.4 AVVIAMENTO .....	49
5.5 ARRESTO MOTORE .....	51
5.6 RODAGGIO .....	51
5.7 GUIDA SICURA .....	53



<b>CAP.6 MANUTENZIONE DEL VEICOLO</b> .....	55
6.1 GENERALITÀ.....	56
6.2 REGOLE DI SICUREZZA PER GLI INTERVENTI.....	57
6.3 MANUTENZIONE GIORNALIERA.....	58
6.4 OLIO MOTORE.....	58
6.5 OLIO RIDUZIONE FINALE.....	61
6.6 CANDELA.....	62
6.7 RECUPERO VAPORI OLIO.....	63
6.8 BATTERIA.....	64
6.9 FUSIBILI.....	66
6.10 FILTRO ARIA.....	66
6.11 PNEUMATICI.....	68
6.12 LIQUIDO DI RAFFREDDAMENTO.....	69
6.13 LIQUIDO FRENI.....	70
6.14 FRENO A DISCO ANTERIORE E POSTERIORE.....	72
6.15 GRUPPO OTTICO ANTERIORE.....	74
6.16 GRUPPO OTTICO POSTERIORE.....	74
6.17 LUCE PORTATARGA.....	75
6.18 MANUTENZIONE PROGRAMMATA.....	76
6.19 MANUTENZIONE PERIODICA E/O STRAORDINARIA.....	78
6.20 RICAMBI E ACCESSORI.....	78
6.21 RICERCA GUASTI.....	79
6.22 FORATURA.....	80
6.23 PULIZIA.....	80
6.24 PRODOTTI CONSIGLIATI.....	81
<b>CAP.7 INATTIVITÀ DEL VEICOLO</b> .....	83
7.1 INATTIVITÀ DEL VEICOLO.....	84
<b>CAP.8 SMANTELLAMENTO E SMALTIMENTO</b> .....	87
8.1 SMANTELLAMENTO E SMALTIMENTO.....	88



# QUADRO 3

## CAP.1 PREFAZIONE



## PREFAZIONE

---



*Leggere il presente manuale prima dell'utilizzo*

### 1.1 GENERALITÀ

**Questo manuale costituisce parte integrante ed essenziale del veicolo.**

Prima di iniziare ad usare il veicolo è obbligatorio leggere attentamente il presente manuale d'istruzioni e seguire scrupolosamente le indicazioni descritte all'interno.

Il veicolo non deve essere utilizzato da chi non ha letto e compreso le istruzioni contenute in questo manuale. All'interno del manuale troverete descritte in maniera semplice e chiara le operazioni necessarie alla conoscenza e all'utilizzo del veicolo, nonché tutte raccomandazioni necessarie per usare il veicolo in sicurezza ed evitare a Voi stessi lesioni personali. Inoltre troverete descritte le principali operazioni di manutenzione e i controlli periodici ai quali il veicolo deve essere sottoposto.

La garanzia del buon funzionamento e della sicurezza del veicolo è strettamente dipendente dall'applicazione di tutte le istruzioni contenute in questo manuale.

Il manuale deve sempre accompagnare il veicolo, sia in caso di rivendita sia nel caso di locazione/cessata locazione.

Il presente manuale uso e manutenzione costituisce parte integrante del veicolo, pertanto è necessario conservarlo in un luogo sicuro e accessibile a tutte le persone che devono consultarlo.

In caso di smarrimento o deterioramento del manuale d'uso, richiedere lo stesso al rivenditore fornendo le informazioni relative al veicolo.

## 1.2 PRINCIPALI NORME DI RIFERIMENTO PER LA MANUALISTICA

UNI 10653:1197 “Documentazione tecnica. Qualità della documentazione tecnica di prodotto”

UNI 10893:2000 “Documentazione tecnica di prodotto. Istruzioni per l’uso. Articolazione e ordine espositivo del contenuti”.

UNI 11083:2003 “Documentazione tecnica. Linee guida per la preparazione dei documenti utili per l’attività di istruzioni e di addestramento nell’uso dei beni.

UNI/TS 1192:2006 “Documentazione tecnica di prodotti. Modelli di ciclo di vita e assegnazione di documenti”. Progetto di Norma U30.00.055.0 “Informazioni tecnica. Sistema di valutazione delle istruzioni per l’uso di beni tecnici.

CEI EN 62079:2002 “Preparazione di istruzioni - Struttura contenuto e presentazione”.

ISO 7000:2004 “Graphical symbols for use on equipment-Index and synopsis.

UNI EN 12100-2:2005 “Sicurezza del macchinario. Concetti fondamentali, principi generali di progettazione. Parte 2:Principi tecnici

Norme armonizzate di prodotto: Informazioni aggiuntive specifiche per le istruzioni e l’uso.



## PREFAZIONE

---

Quadro Vehicles S.A.  
Via dei Lauri, 4 - 6833 Vacallo (CH)  
[www.quadrovehicles.com](http://www.quadrovehicles.com)

**QLUMQUA30IT**  
**Quadro3**  
**USO E MANUTENZIONE**  
**Ed. 02 del 06/2016**

**Tutti i diritti sono riservati.**

È vietata qualsiasi utilizzazione totale o parziale, dei contenuti inseriti nel presente libretto, ivi inclusa la ristampa memorizzazione, riproduzione, rielaborazione, diffusione o distribuzione dei contenuti stessi mediante qualunque piattaforma tecnologica, supporto o rete telematica, senza previa autorizzazione scritta da parte della società **QUADRO VEHICLES S.A.**





# QUADRO 3

## CAP.2 AVVERTENZE DI SICUREZZA



## AVVERTENZE DI SICUREZZA

### 2.1 PITTOGRAMMI E SEGNALAZIONI

I simboli sotto riportati sono importanti per comprendere a fondo questo libretto: segnalano quelle sezioni dove è necessario porre più attenzione. I simboli sono diversi tra loro in modo da individuare in modo chiaro la collocazione degli argomenti nei diversi settori.



**Leggere il presente manuale prima dell'utilizzo**



#### PERICOLO DI USTIONE

L'inosservanza delle prescrizioni precedute da questo simbolo può causare pericolo di ustioni per le persone.



#### PERICOLO DI ORGANI IN MOVIMENTO

L'inosservanza delle prescrizioni precedute da questo simbolo può causare pericolo di trasciamento, schiacciamento e taglio.



#### PERICOLO DI USTIONE E SCARICA ELETTRICA

L'inosservanza delle prescrizioni precedute da questo simbolo può causare pericolo di ustioni e scosse elettriche alle persone.



#### SICUREZZA DELLE PERSONE

L'inosservanza delle prescrizioni precedute da questo simbolo può causare pericolo grave per le persone.



#### TUTELA DEL VEICOLO

L'inosservanza delle prescrizioni precedute da questo simbolo causa danni seri all'integrità e/o alla sicurezza del veicolo, alle volte anche il decadimento della garanzia.



#### TUTELA DELL'AMBIENTE

Le prescrizioni precedute da questo simbolo indicano i corretti comportamenti da seguire per non arrecare danni alla natura.



#### PERICOLO ESPLOSIONE

L'inosservanza delle prescrizioni precedute da questo simbolo può causare pericolo grave per le persone.



#### RISCHI RESIDUI

Evidenzia la presenza di pericoli che causano rischi residui a cui l'utilizzatore deve porre attenzione ai fini di evitare infortuni o danni.

## AVVERTENZE DI SICUREZZA



### **PERICOLO LIQUIDI INFIAMMABILE**

L'inosservanza delle prescrizioni precedute da questo simbolo può causare pericolo grave per le persone.



### **DIVIETO DI LUBRIFICARE PARTI IN MOVIMENTO**

L'inosservanza delle prescrizioni precedute da questo simbolo può causare pericolo per le persone.



### **DIVIETO DI RIMUOVERE LE PROTEZIONI**

L'inosservanza delle prescrizioni precedute da questo simbolo può causare dei gravi pericoli alle persone



### **OBBLIGO D'INDOSSARE ABITI**

L'inosservanza delle prescrizioni precedute da questo simbolo può causare dei gravi pericoli alle persone



### **OBBLIGO DI UTILIZZARE GUANTI PROTETTIVI**

L'inosservanza delle prescrizioni precedute da questo simbolo può causare dei gravi pericoli alle persone



### **OBBLIGO DI UTILIZZARE SCARPE ANTINFORTUNISTICHE**

L'inosservanza delle prescrizioni precedute da questo simbolo può causare dei gravi pericoli alle persone



### **COMBUSTIBILE**



## AVVERTENZE DI SICUREZZA

### 2.2 NORME GENERALI DI SICUREZZA



***Tutti gli utilizzatori sono obbligati a leggere il manuale di istruzioni prima di iniziare qualsiasi operazione; in particolare modo il capitolo sulle indicazioni riguardanti la sicurezza.***

Gli utilizzatori devono seguire le istruzioni qui riportate, oltre alle precauzioni di carattere generale da osservare durante la guida del veicolo. In particolare:

- Leggere attentamente il manuale per conoscere il funzionamento, i dispositivi di sicurezza e tutte le precauzioni necessarie. Tutto ciò per consentire un impiego sicuro.
- Il veicolo è progettato e costruito per essere usato all'aperto.
- Il combustibile è estremamente infiammabile ed esplosivo. Effettuare il rifornimento di combustibile in una zona ben ventilata e con il motore spento.
- Durante il rifornimento e/o nell'area di immagazzinamento combustibile è vietato fumare e provocare scintille.
- Non riempite eccessivamente il serbatoio. Dopo aver effettuato il rifornimento accertarsi che il tappo sia chiuso in maniera sicura ed appropriata.
- Accertarsi che non ci siano perdite di combustibile durante il rifornimento. I vapori della benzina e/o eventuali perdite potrebbero incendiarsi. Assicurarsi che l'area di rifornimento sia ben asciutta prima di avviare il motore.
- Non avviare il motore in ambienti chiusi e circoscritti; i gas di scarico sono altamente tossici e sono in grado di provocare perdita della conoscenza e causare anche la morte della persona esposta.

## AVVERTENZE DI SICUREZZA

- Contattare immediatamente personale medico nel caso che il combustibile venga in contatto con i vostri occhi.
- La marmitta si surriscalda durante il funzionamento e rimane calda anche dopo aver spento il motore; fare attenzione a non toccare la marmitta quando è calda.
- Porre particolare attenzione che nei luoghi di parcheggio, la marmitta non venga in contatto con materiali infiammabili, possono provocare incendi e/o ustioni.
- Non chiedere al veicolo prestazioni superiori a quelle per cui è stato progettato. Guidare il veicolo soltanto secondo le modalità e gli usi previsti descritti in questo manuale.
- Non guidare mai il veicolo con parti smontate.
- Guidare con entrambe le mani sul manubrio.
- Sostituire le parti usurate e/o danneggiate, controllare che le protezioni funzionino nel modo corretto prima dell'utilizzo. Eventualmente, se necessario, fate controllare il veicolo dal personale del Centro Assistenza Autorizzato.
- Non tentare di avviare il veicolo con comando acceleratore completamente aperto: può verificarsi la perdita del controllo del veicolo con rischio di danni alle cose ed alle persone.
- Il liquido freni è altamente corrosivo evitare il contatto con la pelle e con gli occhi. In caso di contatto accidentale lavare abbondantemente con acqua.
- Non aprire il tappo del vaso di espansione quando il motore è ancora caldo onde evitare il pericolo di scottature.
- Se si percorre un lungo tratto di strada bagnata senza aver azionato i freni, l'effetto frenante inizialmente è minore, per cui si consiglia di azionare periodicamente i freni, per avere sempre una frenata efficiente.



## AVVERTENZE DI SICUREZZA

---

Prima di mettersi alla guida verificare le proprie condizioni psico-fisiche, lo stato di affaticamento e la sonnolenza.

### **Non assumere alcool o droghe prima di guidare il veicolo.**

Guidare dopo avere assunto alcool, sostanze stupefacenti e alcuni tipi di farmaci, aumenta il rischio di incidenti ed è sanzionabile dalla legge.



*Le norme vigenti impongono ai veicoli circolanti di avere le luci anabbaglianti accese anche nelle ore diurne.*

Per i requisiti necessari alla circolazione del veicolo (età minima, patente di guida, documenti, ecc.) si rimanda alla normativa nazionale vigente nel paese in cui è commercializzato il veicolo.

Rispettare tutte le norme sulla circolazione stradale nazionale, evitare manovre brusche e pericolose per sé e per gli altri, tenere sempre in considerazione le condizioni del manto stradale.

Per conoscere tutte le funzionalità del veicolo si consiglia di familiarizzare in zone di bassa intensità di circolazione e/o private.

**Non alzarsi in piedi o stirarsi durante la guida. Non farsi distrarre durante la guida da persone, cose, fatti (bere, mangiare, fumare ecc). Il conducente deve avere libero uso delle braccia, delle mani e delle gambe, deve stare seduto in posizione corretta e deve reggere il manubrio con ambedue le mani, oppure con una mano in caso di necessità per le opportune segnalazioni.**



***Non urtare ostacoli: potrebbero causare la perdita di controllo del veicolo e/o danni al veicolo e alle persone.***

Non guidare il veicolo se ha subito un danno che ne compromette la funzionalità e la sicurezza.

Non modificare la posizione e l'inclinazione della targa, degli indicatori di direzione, dei gruppi ottici e del clacson.

Modifiche apportate e rimozione dei pezzi originali possono compromettere le prestazioni, modificare il livello di sicurezza e/o renderlo illegale.

Attenersi alle norme e regolamenti nazionali in materia di equipaggiamento del veicolo. Evitare assolutamente modifiche che alterino le caratteristiche originali del veicolo.

Qualsiasi competizione su suolo pubblico, non autorizzata, è vietata e sanzionabile dalle autorità competenti.

**L'utilizzo del veicolo in qualsiasi tipo di competizione, modifiche non autorizzate, o l'utilizzo di componenti non originali comportano la decadenza della garanzia.**



***Controllare periodicamente i livelli prescritti di oli, combustibile, liquido refrigerante. Utilizzare solamente prodotti del tipo consigliato, secondo indicazioni riportate nella sezione «Manutenzione Programmata / Prodotti Consigliati».***

Segnalare ai Centro Assistenza Autorizzato qualsiasi malfunzionamento. Se il veicolo è stato coinvolto in un incidente o in una caduta verificare la funzionalità di leve, cavi, tubi e parti principali e rivolgersi, in ogni caso presso un Centro Assistenza Autorizzato che provvederà a verificare più accuratamente l'entità dei danni e il livello di sicurezza del veicolo.



## AVVERTENZE DI SICUREZZA

---

### Abbigliamento



***L'utilizzo del casco è di fondamentale importanza per la sicurezza. Accertarsi che risponda alle normative in vigore, che sia in buone condizioni, integro e della giusta taglia. Prima di mettersi in marcia, verificare sempre che sia allacciato.***

### Accessori



***Utilizzare accessori omologati per il veicolo. L'utente risponde direttamente della scelta e dell'utilizzo degli accessori.***

QUADRO consiglia l'utilizzo di accessori originali.

### Carico



***Rispettare le indicazioni previste dalle norme in vigore: non superare il limite di carico consentito, non trasportare più persone di quante previste dal certificato di omologazione. Il trasporto di bambini con età inferiore a 5 anni è vietato dalla normativa vigente.***

Non trasportare oggetti se non negli spazi appositi e secondo le modalità previste dalla legge: è vietato trasportare oggetti che non siano solidamente assicurati, che sporgono lateralmente rispetto all'asse del veicolo o longitudinalmente rispetto alla sagoma di esso oltre i cinquanta centimetri, ovvero impediscano o limitano la visibilità al conducente.



### 2.3 NORME DI SICUREZZA PER LA MANUTENZIONE

- Ogni intervento di manutenzione deve avvenire a veicolo fermo, posto sul cavalletto.
- Durante ogni fase di manutenzione gli utilizzatori devono essere dotati dell'equipaggiamento antinfortunistico necessario (guanti, occhiali, indumenti da lavoro).
- Gli utensili utilizzati per la manutenzione devono essere idonei e di buona qualità.
- Tenere sempre pulita ed asciutta l'area adibita agli interventi di manutenzione, eliminando in particolare eventuali macchie d'olio.
- Non inserire mai gli arti o le dita nelle aperture senza ripari del veicolo.
- Non usare benzina o solventi infiammabili come detergenti, ma ricorrere sempre a solventi non infiammabili e non tossici.
- Limitare al massimo l'uso dell'aria compressa (max 2 bar) e proteggersi con occhiali aventi ripari laterali.
- Non ricorrere mai all'uso di fiamme libere come mezzo di illuminazione quando si procede ad operazioni di verifica o di manutenzione.
- Dopo ogni intervento di manutenzione o regolazione accertarsi che non rimangano attrezzi o corpi estranei fra gli organi di movimento del veicolo, onde evitare danni al veicolo e/o infortuni agli utilizzatori.



## AVVERTENZE DI SICUREZZA



Fig. 01

QSI0010

### 2.4 SISTEMA DI SICUREZZA E RIPARI

Il veicolo è dotato dei seguenti dispositivi di sicurezza (**Fig. 01**):

- 1 - Leva di parcheggio
- 2 - Bloccasterzo
- 3 - Hydraulic Tilting System

Il veicolo è dotato dei seguenti ripari (**Fig. 02**):



A: Copertura cilindro Hydraulic Tilting System



B - Paracalore sulla marmitta.



***È tassativamente vietato modificare o rimuovere i ripari, le etichette e le targhe di indicazione del veicolo.***



Fig. 02

QSI0011

### 2.5 RISCHI RESIDUI

L'elenco dei rischi residui risulta dai ripari presenti nell'illustrazione **Fig. 02** e, indicati con i pittogrammi di pericolo.

### 2.6 RESPONSABILITÀ E LIMITI D'USO



***Il mancato rispetto delle istruzioni operative e delle prescrizioni di sicurezza contenute nel presente manuale solleva il costruttore da qualsiasi responsabilità. Guidando questo veicolo, il guidatore si assume tutti i rischi associati all'utilizzo.***

Qualora la manutenzione del veicolo fosse eseguita in modo non conforme alle istruzioni fornite, con ricambi non originali o comunque in modo tale da pregiudicarne l'integrità o modificarne le caratteristiche, il costruttore si riterrà sollevato da qualsiasi responsabilità inerente la sicurezza delle persone e il funzionamento difettoso del veicolo.

### 2.7 MODIFICHE NON AUTORIZZATE



***Non modificare in nessun modo il veicolo. Qualsiasi tentativo a tale riguardo, oltre a provocare la scadenza della garanzia, può comprometterne il funzionamento, provocare malfunzionamenti o incidenti. Lavori di manutenzione straordinaria sul veicolo devono essere eseguiti solo da personale specializzato ed autorizzato.***

Nell'eventualità dei rumori insoliti, o comportamento anomalo, fermate immediatamente il veicolo. Effettuate successivamente un controllo ed eventualmente contattate il Centro Assistenza Autorizzato.



***È assolutamente vietato modificare il veicolo da Voi acquistato per aumentarne le prestazioni .***

Il costruttore *QUADRO* non si assume la responsabilità per incidenti o danni causati da modifiche effettuate o da accessori montati se non espressamente autorizzati.



*Pagina intenzionalmente lasciata bianca*



---

# QUADRO 3

## CAP.3 MOVIMENTAZIONE E TRASPORTO

---



## MOVIMENTAZIONE E TRASPORTO

### 3.1 OPERAZIONI PRELIMINARI

Il veicolo viene spedito in perfette condizioni di funzionamento, esso viene imballato con uno strato di nylon pluriball ed ancorato sopra un bancale di legno ed inserito in una scatola di cartone.

Al ricevimento togliere l'imballo e verificare l'integrità del veicolo: in caso di danneggiamento, informare il venditore ed il trasportatore.



***Gli elementi dell'imballo (cartone, bancale di legno, nylon pluriball, sacchetti di plastica ecc.) non devono essere lasciati alla portata dei bambini in quanto fonte di potenziale pericolo.***

### 3.2 MOVIMENTAZIONE

Il peso del veicolo è di 200 Kg circa per cui per la movimentazione dello stesso deve essere effettuata con mezzi di sollevamento adeguati. Si consiglia di utilizzare un carrello elevatore oppure un bilancino.

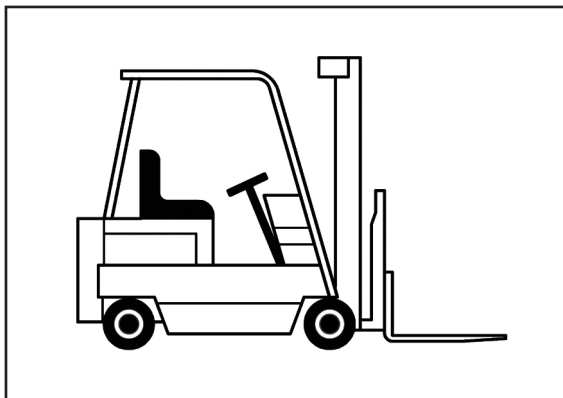

Fig. 01

QSI0012

### 3.3 TRASPORTO

Per il trasporto del veicolo eseguire le seguenti operazioni:

- Spegnere il motore.
- Utilizzare le cinghie omologate per legare il veicolo. È vietato usare corde standard perché possono slacciarsi.
- Mediante le cinghie fissare saldamente il veicolo al veicolo di trasporto per evitare scivolamenti e/o cadute.
- Durante le operazioni di trasporto del veicolo moderare la velocità soprattutto in curva.



# QUADRO 3

## CAP.4 DESCRIZIONE DEL VEICOLO



## DESCRIZIONE DEL VEICOLO

**Quadro vehicle SA**  
e xx \*2002/24XXXX  
\*TAC63xxx0TXXXXXX\*  
XX db (A) at XXXX rev/min

### 4.1 TARGHETTA IDENTIFICATIVA

Nella targhetta sono riportati i seguenti dati:

- Dati identificativi del costruttore
- Tipo
- Numero di telaio
- Anno di costruzione
- Rumore (dB)
- Giri/min

### 4.2 USO PREVISTO

L'uso di destinazione del veicolo è finalizzato all'utilizzo esclusivo in aree esterne.

Il veicolo è omologato per la circolazione stradale ed il trasporto di due persone.

Qualsiasi utilizzo all'infuori da quello specificato è da considerarsi proibito, non previsto dal costruttore e quindi di elevata pericolosità.

### 4.3 USO SCORRETTO NON PREVISTO

Il veicolo è stato progettato e realizzato per l'impiego specificato; un impiego diverso da quello indicato dal Costruttore è proibito e può costituire una condizione di pericolo per gli utilizzatori.





### ***È ASSOLUTAMENTE VIETATO***

- Avviare il motore del veicolo in ambienti interni. I gas di scarico prodotti dal motore contengono ossido di carbonio ed altre sostanze volatili tossiche che, se inalate, possono portare alla morte.
- Guidare il veicolo all'interno di ambienti chiusi o in ambienti aperti in cui vi sia scarsa ventilazione / ricambio d'aria.
- Toccare il motore o la marmitta caldi.
- Guidare il veicolo sotto l'effetto di alcool o droghe.
- Guidare il veicolo se si ha un'età inferiore a 18 anni e in mancanza dei requisiti previsti dalle leggi in vigore.
- Utilizzare ricambi non originali.
- Effettuare manutenzioni da parte di personale non autorizzato.
- Eseguire qualsiasi intervento di manutenzione con il veicolo in funzione.
- Effettuare operazioni e tenere comportamenti non spiegati in questo manuale di uso e manutenzione.
- Effettuare la partenza salendo sul veicolo appoggiato sul cavalletto. In ogni caso occorre che la ruota posteriore non giri quando prende contatto con il terreno onde evitare brusche partenze.
- Regolare gli specchi durante la marcia: si potrebbe perdere il controllo del veicolo.



## DESCRIZIONE DEL VEICOLO

### 4.4 DATI TECNICI

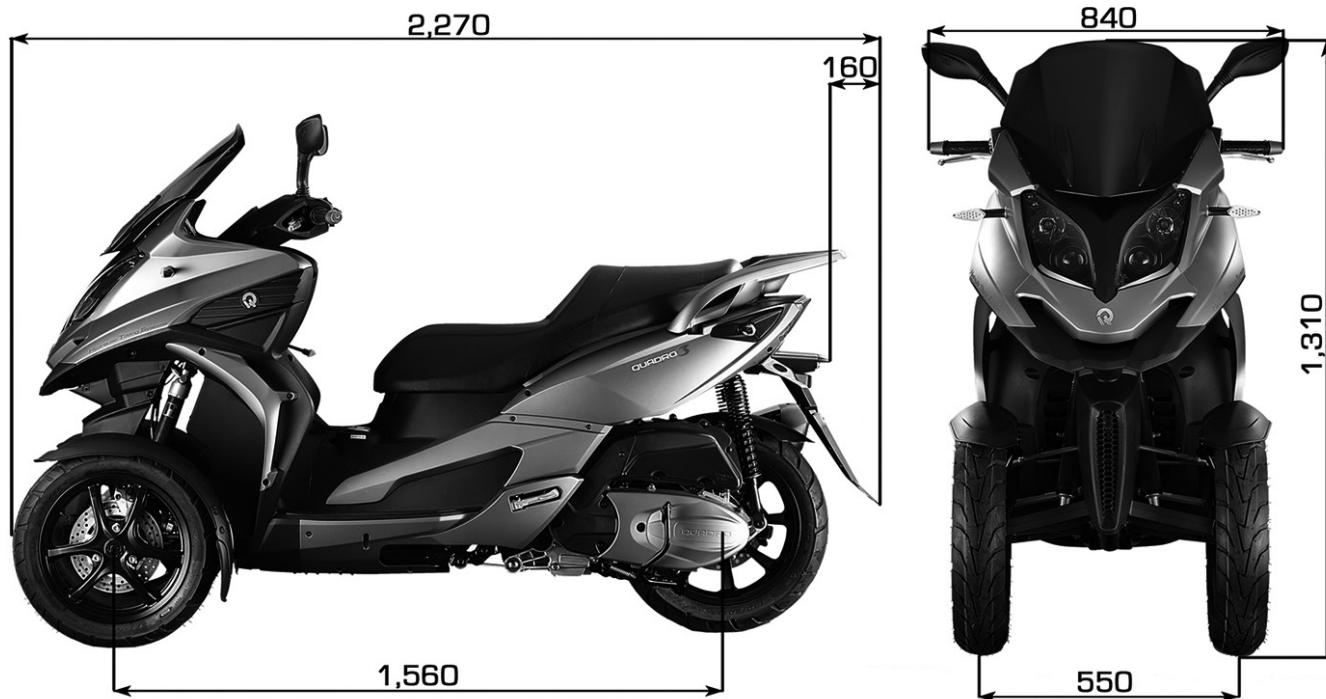

QSI0009

## DESCRIZIONE DEL VEICOLO

DATI TECNICI VEICOLO	Unità di misura	
Lunghezza	mm	2.270
Interasse	mm	1.560
Carreggiata	mm	550
Larghezza (al manubrio)	mm	840
Altezza (al cupolino)	mm	1.310
Altezza sella	mm	800
Massa in ordine di marcia	kg	220
Massa tecnicamente ammissibile	kg	480
Massimo carico trasportabile (conducente + passeggero + carico)	kg	260
Serbatoio combustibile	l	13
Riserva combustibile	l	2,1
Telaio	-	Tubi e lamiere in acciaio
Posti	-	2
Sospensione anteriore	-	Sistema HTS (sospensione pendolante oleopneumatica)
Sospensione posteriore	-	Doppio ammortizzatore con regolazione precarico molle
Freni anteriori (a disco)	mm	240
Freno posteriore (a disco)	mm	256
Cerchi anteriori	in	14 x 2.75
Cerchio posteriore	in	15 x 3.75
Pneumatico anteriore	-	Tubeless 110/80-14 M/C 53 P
Pneumatico posteriore	-	Tubeless 140/70-15 M/C 69 P
Pressione pneumatico anteriore	bar	1.5
Pressione pneumatico posteriore	bar	2.3 solo pilota ÷ 2.5 con passeggero



## DESCRIZIONE DEL VEICOLO

DATI TECNICI MOTORE	Unità di misura	
Sigla motore	-	T69N
Tipo	-	Monocilindrico 4 tempi 4 valvole
Cilindrata	cm <sup>3</sup>	346
Alesaggio corsa	mm	82 x 65.6
Rapporto di compressione	-	10.6 : 1
Avviamento	-	Elettrico
Regime motore minimo	giri/min	1600 ± 100
Olio motore	l	SAE 10W - 60 API-SJ (1.7 litri)
Trasmissione	-	Frizione automatica centrifuga a secco, cinghia trapezoidale, variatore continuo automatico
Riduzione finale	-	Ingranaggi in bagno l'olio
Olio riduzione finale	l	SAE 80W - 90 (200 cm <sup>3</sup> )
Lubrificazione	-	Con pompa pressurizzata a carter umido
Raffreddamento	-	A liquido con ventilatore
Alimentazione	-	Iniezione elettronica
Combustibile	-	Benzina senza piombo, con numero di ottani minimo 95 (N.O.R.M.) Utilizzare solo benzina senza piombo con quantità di etanolo inferiore al 10%
Sistema di accensione	-	Elettronica
Candela	-	NGK CR8E
Scarico	-	Catalizzatore con sonda lambda

## DESCRIZIONE DEL VEICOLO



CARATTERISTICHE IMPIANTO ELETTRICO	
Batteria	12V 10Ah (GTX12-BS)
Lampadine di posizione	12V LED
Lampadine anteriori	12V/35-35W H8
Lampadine stop / posizione posteriore	12V LED
Lampadina indicatori di direzione	12V LED
Lampadine gruppo strumenti	12V 3W
Clacson	12V 1.5A
Fusibile 30A	Circuito carica batteria
Fusibile 15A	Generale
Fusibile 10A	Luci
Fusibile 15A	EFI
Fusibile 30A, 15A, 10A	Ricambio



## DESCRIZIONE DEL VEICOLO

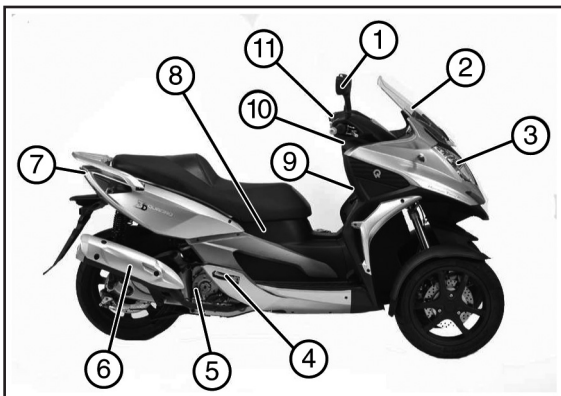

Fig. 01

QSI0013

### 4.5 UBICAZIONE COMPONENTI

#### Vista Destra (Fig. 01)

- 1 - Specchietto retrovisore destro
- 2 - Parabrezza
- 3 - Gruppo ottico anteriore
- 4 - Pedanina passeggero destra
- 5 - Tappo/astina olio motore
- 6 - Marmitta
- 7 - Gruppo ottico posteriore
- 8 - Candela
- 9 - Bauletto anteriore
- 10 - Commutatore a chiave
- 11 - Comandi destri al manubrio

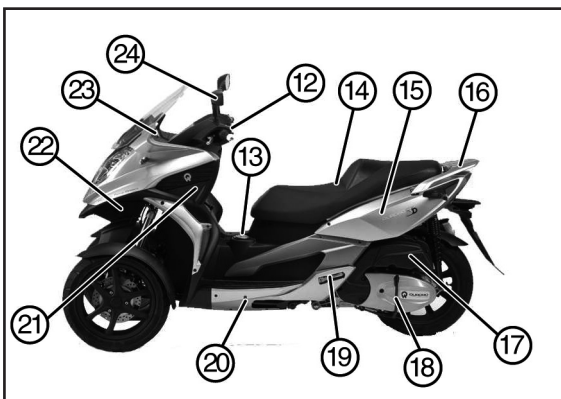

Fig. 02

QSI0014

#### Vista Sinistra (Fig. 02)

- 12 - Comandi sinistri al manubrio
- 13 - Tappo serbatoio
- 14 - Sella
- 15 - Fusibili
- 16 - Portapacchi
- 17 - Filtro aria
- 18 - Cavalletto
- 19 - Pedana passeggero sinistra
- 20 - Serbatoio liquido di raffreddamento
- 21 - Batteria
- 22 - Clacson
- 23 - Quadro strumenti
- 24 - Specchietto retrovisore sinistro

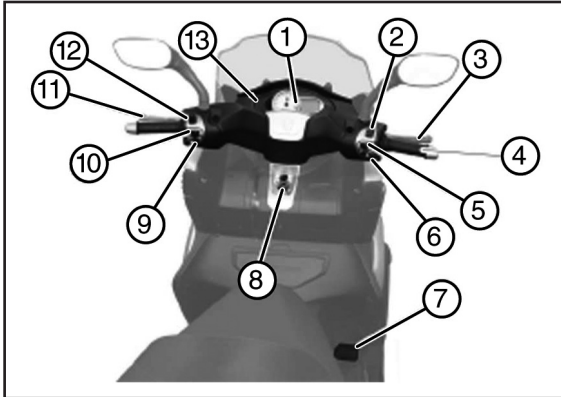

Fig. 01

QSI0015

## 4.6 LEGENDA PLANCIA (Fig. 01)

- 1 - Quadro strumenti
- 2 - Frecche d'emergenza
- 3 - Leva freno anteriore
- 4 - Manopola comando acceleratore
- 5 - Commutatore luci
- 6 - Pulsante avviamento
- 7 - Pedale frenata integrale (anteriore/posteriore)
- 8 - Commutatore a chiave
- 9 - Pulsante clacson
- 10 - Commutatore indicatori di direzione
- 11 - Leva frenata integrale (anteriore/posteriore)
- 12 - Pulsante luci
- 13 - Indicatore temperatura esterna

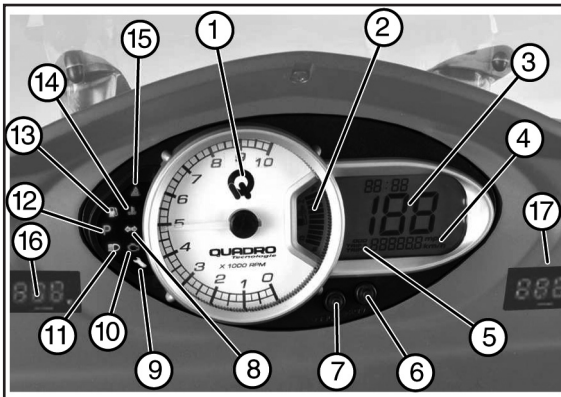

Fig. 02

QSI0016

## 4.7 LEGENDA GRUPPO STRUMENTI (Fig. 02)

- |                                     |  |
|-------------------------------------|--|
| 1 - Contagiri                       | 11 - Spia abbaglianti                      |
| 2 - Indicatore livello combustibile | 12 - Spia blocco HTS e freno stazionamento |
| 3 - Tachimetro                      | 13 - Spia riserva combustibile             |
| 4 - Unità di misura (km/h / mph)    | 14 - Spia non utilizzata in questo modello |
| 5 - Contachilometri/parzializzatore | 15 - Spia frecce d'emergenza               |
| 6 - Pulsante Adjust                 | 16 - Temperatura esterna                   |
| 7 - Pulsante Select                 | 17 - Temperatura liquido di raffreddamento |
| 8 - Spia indicatori di direzione    |  |
| 9 - Spia manutenzione programmata   |  |
| 10 - Spia malfunzionamento motore   |  |



## DESCRIZIONE DEL VEICOLO



Fig. 01

QS10026

### 4.7.1 FUNZIONAMENTO DEL CRUSCOTTO

#### Elenco funzioni

- Odometro «ODO»
- Contachilometri parziali «Trip A» e «Trip B»
- Orologio

#### Scorrimento delle funzioni

Premere brevemente «ADJ» per passare da ODO → TRIP A → TRIP B

#### Azzeramento contachilometri parziali:

Selezionare il contachilometri parziale che si desidera azzerare e quindi tenere premuto «ADJ»

#### Passaggio di unità di misura da chilometri orari [km/h] a miglia orarie [mph]

Tenere premuto «ADJ» fino a passaggio avvenuto

#### Regolazione orologio (sequenza)

1. Tenere premuto «SEL» fino a che le cifre delle ore iniziano a lampeggiare
2. Premere «ADJ» per far regolare l'ora (ad ogni pressione + 1 ora)
3. Premere «SEL» per passare alle cifre dei minuti
4. Premere «ADJ» per regolare i minuti (ad ogni pressione + 1 minuto)
5. Premere «SEL» per uscire dalla modalità di regolazione ora





Fig. 01

QSI0017

## 4.8 SPIA SEGNALAZIONE MANUTENZIONE PROGRAMMATA (Fig. 01)

Il veicolo è dotato di una spia di manutenzione che si accende in occasione dei tagliandi di manutenzione programmata. Per disattivare la spia, è necessario rivolgersi ad un Centro Assistenza Autorizzato.

## 4.9 COMANDI SINISTRI AL MANUBRIO (Fig. 02)

### Pulsante clacson «1»

Con commutatore a chiave in posizione «ON» premere il pulsante per azionare il clacson

### Commutatore indicatore di direzione «2»

Con commutatore a chiave in posizione «ON» spostare il deviatore verso destra «C» per inserire i lampeggiatori destri e verso sinistra «A» per inserire i lampeggiatori sinistri. Una volta inseriti la levetta ritorna automaticamente in posizione centrata. Premere il pulsante «B» per disattivare i lampeggiatori.

### Pulsante luci «3»

Con commutatore a chiave in posizione «ON» e interruttore luci in posizione anabbaglianti, posizionando il pulsante «3» in posizione «E» si attivano le luci abbaglianti.

Premendo il pulsante «3» in posizione «D» si attiva la luce anabbagliante.

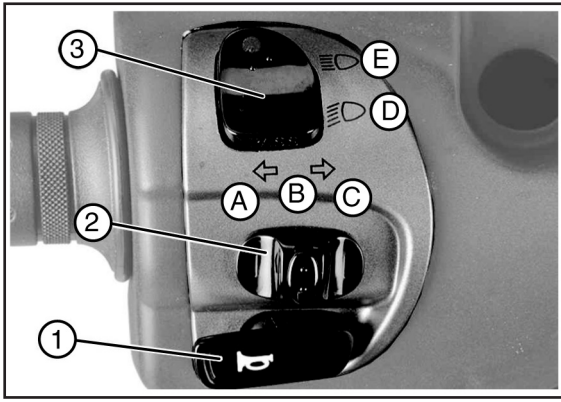

Fig. 02

QSI0018



## DESCRIZIONE DEL VEICOLO

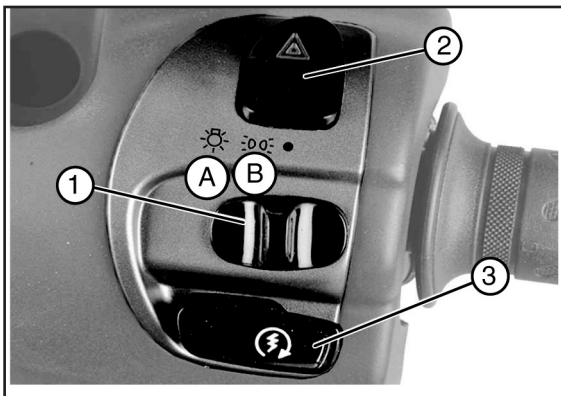

Fig. 01

QSI0019

### 4.10 COMANDI DESTRI AL MANUBRIO (Fig. 01)

#### **Pulsante frecce d'emergenza «2»**

Azionando il pulsante «2» si attivano le frecce d'emergenza.

#### **Interruttori luci «1»**

Con commutatore a chiave in posizione «ON» posizionando l'interruttore luci «1» in posizione «B» si attivano le luci di posizione .

Posizionando l'interruttore luci «1» in posizione «A» si attivano le luci anabbaglianti .

Come da normativa del codice della strada assicurarsi di circolare anche di giorno con le luci di posizione accese.

#### **Pulsante avviamento «3»**

Per avviare il veicolo ruotare il commutatore a chiave in posizione «ON», tirare la leva del freno anteriore o posteriore ed azionare il pulsante d'avviamento «3» .

### 4.11 CHIAVI (Fig. 02)

Il veicolo viene fornito con due chiavi identiche tra loro. Con un'unica chiave è possibile avviare il veicolo e aprire la sella ed il tappo serbatoio.



Fig. 02

QSI0020



**SI CONSIGLIA DI NON CONSERVARE ENTRAMBE LE CHIAVI NEL MEDESIMO LUOGO.**

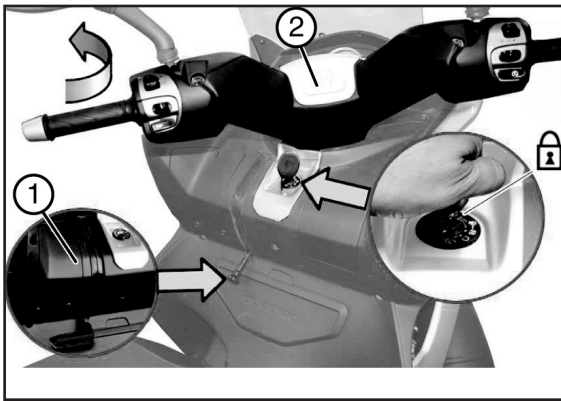

Fig. 01

QSI0021

## 4.12 BLOCCASTERZO (Fig. 01)

Per inserire il bloccasterzo operare come segue:

- Con manubrio in posizione dritta spostare la leva di parcheggio «1» verso il basso.
- Ruotare il manubrio «2» verso sinistra.
- Premere e ruotare la chiave verso la posizione «**LOCK**» ed estrarla.
- La leva «1» rimane in posizione bloccata fino allo sblocco del bloccasterzo e successivo raddrizzamento del manubrio.

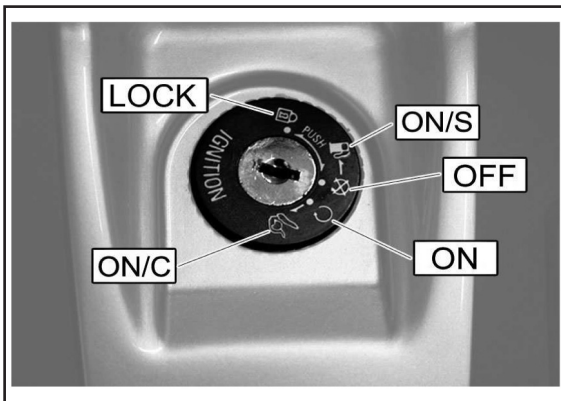

Fig. 02

QSI0022

## 4.13 COMMUTATORE A CHIAVE (Fig. 02)

Il commutatore a chiave è situato al centro nella parte superiore del controschudo; è possibile posizionare il commutatore a seconda delle necessità nelle seguenti posizioni:

- «**OFF**»: l'accensione del motore è inibita .
- «**ON**»: è possibile mettere in moto il motore .
- «**LOCK**»: lo sterzo è bloccato e non è possibile avviare il motore .
- «**ON/C**»: apertura sella .
- «**ON/S**»: apertura sportello combustibile



## DESCRIZIONE DEL VEICOLO

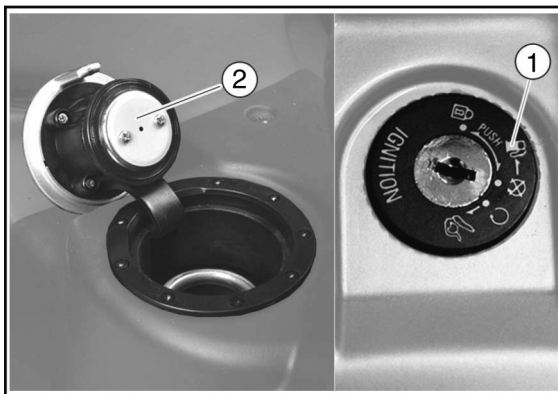

QSI0001

### 4.14 SERBATOIO COMBUSTIBILE (Fig. 01)

Per accedere al serbatoio combustibile operare come segue:

Ruotare in senso antiorario il commutatore a chiave fino alla posizione «1».

Il tappo serbatoio «2» si apre automaticamente.



**Assicurarsi che il tappo del serbatoio sia chiuso correttamente prima di utilizzare il veicolo**  
**Utilizzare solo benzina verde super senza piombo minimo 95 ottani N.O.R.M.**

**Capacità serbatoio combustibile:** 13 litri circa

**Riserva:** 2.1 litri circa

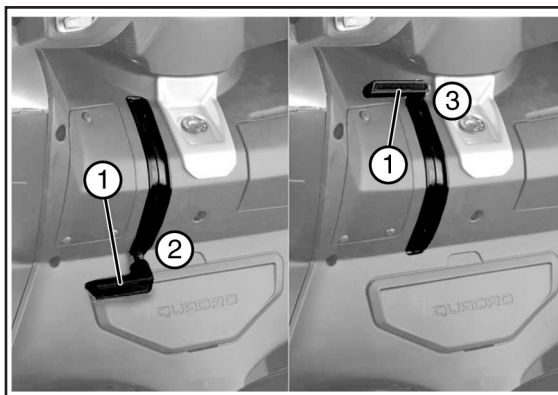

Fig. 02

QSI0023

### 4.15 LEVA DI PARCHEGGIO (Fig. 02)

La leva di parcheggio «1» è situata nella parte superiore del controschudo.

Con la leva di parcheggio «1» in posizione «3» le ruote del veicolo sono libere e in condizioni di marcia.

Con la leva di parcheggio «1» in posizione «2» la ruota posteriore e il sistema HTS sono bloccati in condizioni di parcheggio.

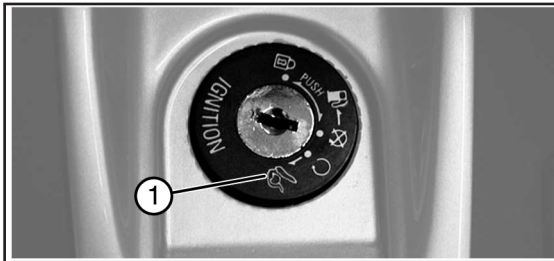

## 4.16 VANO SOTTOSELLA (Fig. 01)

Per accedere al vano sottosella operare come segue:

- Inserire la chiave in dotazione, ruotare il commutatore in senso orario fino ad arrivare alla posizione apertura sella «1» .
- Sollevare la sella verso l'alto.
- Accedere al vano sottosella.

*Il vano sottosella può ospitare un casco integrale ed un demi jet .*

Per richiudere il vano sottosella operare come segue:

- Non far cadere la sella dall'alto. Appoggiarla alla serratura e chiuderla esercitando una leggera pressione.



Fig. 01

QSI0024

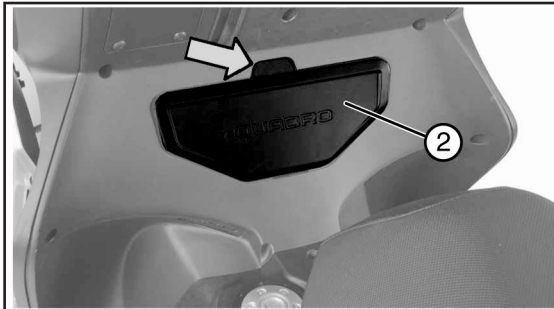

## 4.17 BAULETTO ANTERIORE (Fig. 02)

Per accedere al bauletto anteriore «2», premere nel punto indicato e aprire lo sportello del bauletto anteriore.

**Limite di carico:** 1,5 kg

Fig. 02

QSI0025



## DESCRIZIONE DEL VEICOLO

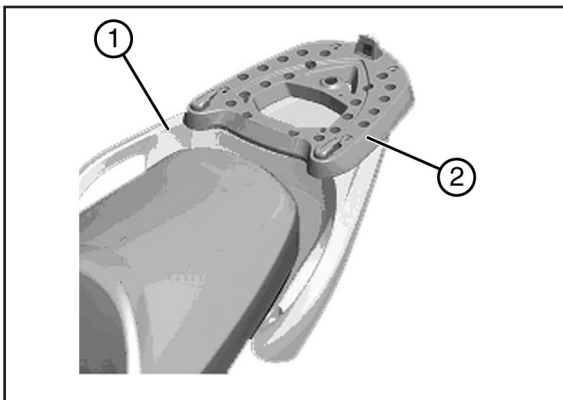

Fig. 01

QSI0027

### 4.18 PORTAPACCHI (Fig. 01)

Il veicolo è dotato di un portapacchi «1» dove è possibile l'installazione dell'accessorio originale. In ogni caso non superare il limite di carico previsto

**Limite di carico:** 5,0 Kg

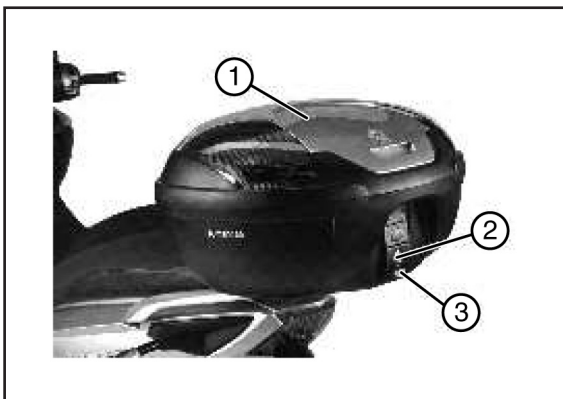

Fig. 02

QSI0028

### 4.19 BAULETTO POSTERIORE (Fig. 02)

Sul veicolo è possibile montare come accessorio originale un bauletto posteriore «1».

Per il montaggio, utilizzare l'apposita piastra «2 - Fig. 01», in dotazione col bauletto, ed attenersi alle istruzioni allegate.

Per accedere al bauletto operare come segue:

- Inserire la chiave nella serratura «2» e ruotarla.
- Premere il pulsante «3» e sollevare l'elemento di chiusura superiore.

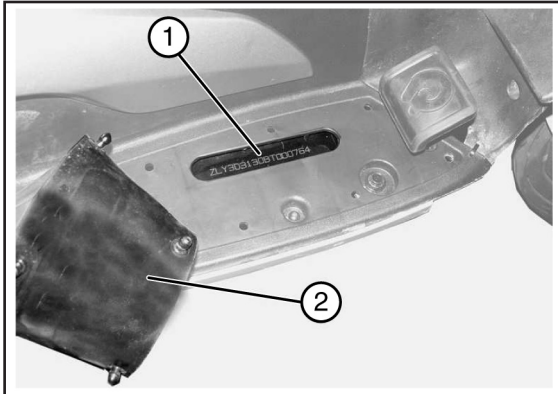

Fig. 01

QSI0029

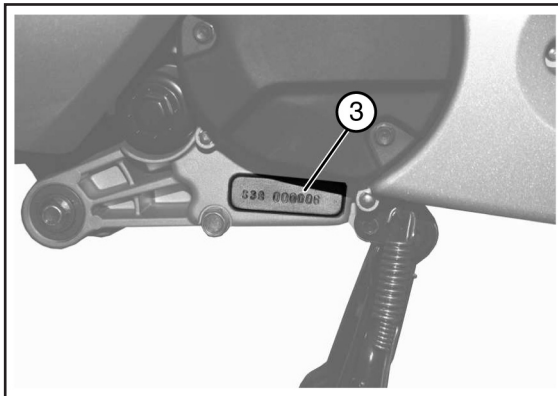

Fig. 02

QSI0030

## 4.20 IDENTIFICAZIONE

Il veicolo è identificato mediante due numeri unici, il numero telaio e il numero motore.

- Il numero di telaio «1 - Fig. 01» è stampigliato sulla traversa destra del telaio. Per accedervi rimuovere la pedana poggia piede «2 - Fig. 01».
- Il numero di motore «3 - Fig. 02» è stampigliato sul carter del motore.

Trascrivere i numeri nell'apposito spazio, in modo da fornirli prontamente in caso di necessità

NUMERO TELAIO

--	--	--	--	--	--	--	--	--	--	--	--	--	--	--	--	--

NUMERO MOTORE

--	--	--	--	--	--	--	--	--	--	--	--	--	--	--	--	--



**L'alterazione dei numeri d'identificazione causa sanzioni penali ed amministrative. Inoltre comportano l'immediata decadenza della garanzia**



## DESCRIZIONE DEL VEICOLO

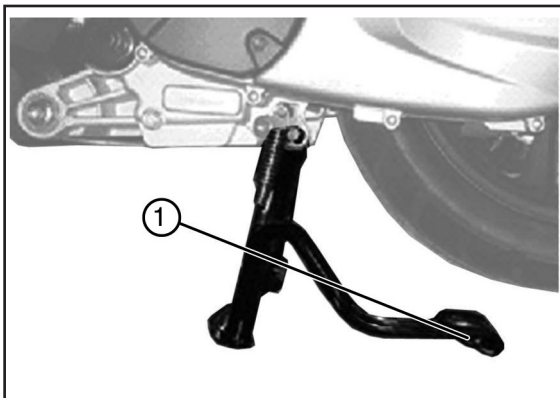

Fig. 01

QSI0031

### 4.21 CAVALLETTINO CENTRALE (Fig. 01)

Premere con il piede la staffa del cavalletto «1» e contemporaneamente accompagnare all'indietro il veicolo fino al suo posizionamento sul cavalletto.



**Non sedersi sul veicolo con il cavalletto posizionato a terra.**

**Accertarsi della stabilità del veicolo, parcheggiare solo su suolo stabile**

*Non appoggiare il veicolo sui muri/cartelli stradali.*

### 4.22 SISTEMA DI SCARICO (Fig. 02)

Il veicolo è dotato di marmitta catalitica «2». Si avvisa il proprietario che la legge proibisce:

- la rimozione e ogni modifica, da parte di chiunque, di qualsiasi dispositivo o elemento incorporato in un veicolo finalizzato al contenimento del rumore e di emissioni inquinanti. La rimozione è consentita solo per manutenzione, riparazione o sostituzione.
- l'utilizzo del veicolo dopo che il sistema di scarico è stato rimosso o reso inoperativo.

Il sistema di scarico deve essere controllato per il suo corretto funzionamento, non devono essere presenti segni di ruggine o fori. Nel caso in cui il rumore o la fumosità prodotti dal sistema di scarico aumentino, rivolgersi ad un Centro Assistenza Autorizzato.



**È vietata qualsiasi manomissione del sistema di scarico.**

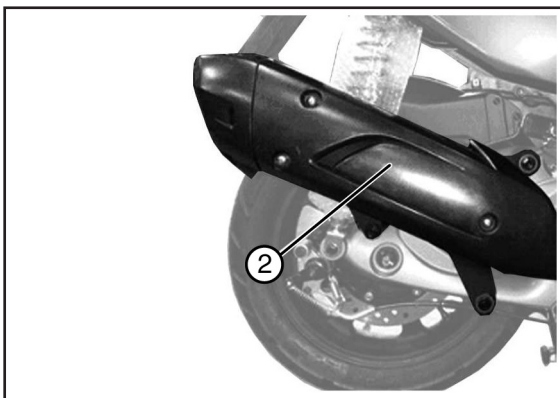

Fig. 02

QSI0032





Fig. 01

QSI0033

### 4.23 SPECCHI RETROVISORI (Fig. 01)

Per il montaggio dello specchietto, inserirlo nella propria sede e stringere il dado come indicato in figura.

Per la regolazione dello specchio retrovisore agire sullo specchio fino a che non si ottiene l'orientamento ottimale.

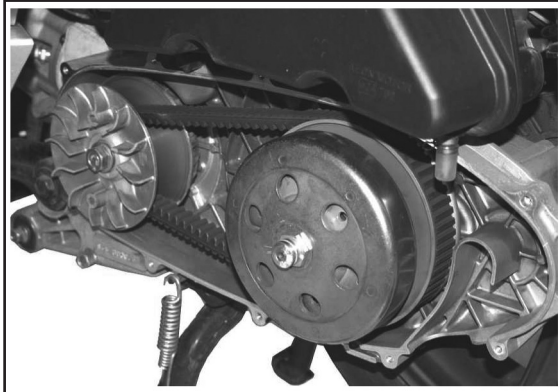

Fig. 02

QSI0034

### 4.24 TRASMISSIONE AUTOMATICA (Fig. 02)

Il veicolo è dotato di sistema di trasmissione automatica per garantire la massima semplicità e piacevolezza di guida, con attenzione alle prestazioni e ai consumi. La trasmissione è costituita da frizione automatica centrifuga a secco, cinghia trapezoidale e variatore continuo automatico.



***In caso di fermata in salita, semaforo, coda ecc, utilizzare il freno per mantenere fermo il veicolo, lasciando il motore al minimo. L'utilizzo del motore per mantenere il veicolo fermo provoca l'usura anomala e surriscaldamento della frizione, causato dallo sfregamento delle masse della frizione sulla campana stessa.***

Si sconsiglia un utilizzo ove le condizioni provochino lo slittamento prolungato della frizione e quindi il suo surriscaldamento, (marcia in salita a pieno carico, partenze con pilota e passeggero con pendenze superiori al 25%); in caso di surriscaldamento della frizione, lasciare raffreddare per alcuni minuti con motore al minimo.



## DESCRIZIONE DEL VEICOLO

### 4.25 HTS (HYDRAULIC TILTING SYSTEM)

Il veicolo è dotato di un rivoluzionario sistema di sospensione oleo-pneumatica denominato **HTS (Hydraulic Tilting System)**, brevettato a livello internazionale, che ne caratterizza il comportamento per stabilità, manovrabilità, sicurezza e divertimento.

La versatilità di questo innovativo sistema di sospensioni idrauliche permette di allineare costantemente e automaticamente le ruote ai piani di appoggio, conservando così l'assetto di guida in posizione corretta e stabile, anche in circostanze di equilibrio precario (dossi e avvallamenti, rotaie, ostacoli bassi improvvisi, ecc.). Grazie a questa innovativa forma di pendolamento il veicolo è in grado di implementare prestazioni, comfort e divertimento in tutta sicurezza.

Il sistema **Hydraulic Tilting System (HTS)** è applicato sull'avantreno, quindi sulla coppia di ruote anteriori, alle quali permette simultaneamente di oscillare e di inclinarsi "pendolando" e, rispetto ai vari sistemi meccanici già presenti sul mercato, si distingue per semplicità di funzionamento e per limitatezza di vincoli, determinando così un peso contenuto ed una manutenzione minimale.

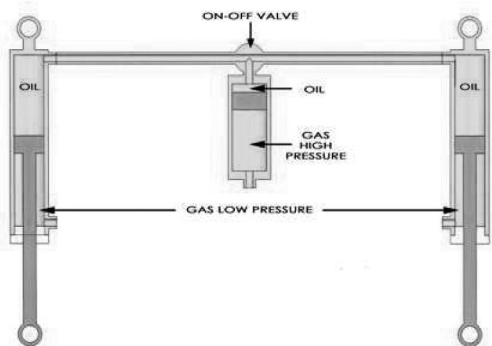

Fig. 01

QSI0033

Il sistema HTS è composto da due cilindri idraulici ed un cilindro "molleggio": i primi collegano il telaio ai bracci oscillanti delle ruote, mentre il secondo assolve alle funzioni della classica mollaammortizzatore. Sono tutti in collegamento tra loro attraverso una valvola, che permette il flusso dell'olio in risposta alle sollecitazioni, provenienti dalle asperità del terreno e dalla tipologia di guida. La chiusura della valvola consente il parcheggio stabile del veicolo.

Inoltre il gas, compresso nella parte inferiore dei cilindri idraulici, aiuta la "verticalizzazione" del veicolo, in modo da imprimere leggerezza nelle manovre da fermo, nonché maggiore stabilità e sicurezza durante la guida, tali da non temere alcun paragone, né in frenata, né in tenuta di strada con i veicoli tradizionali.

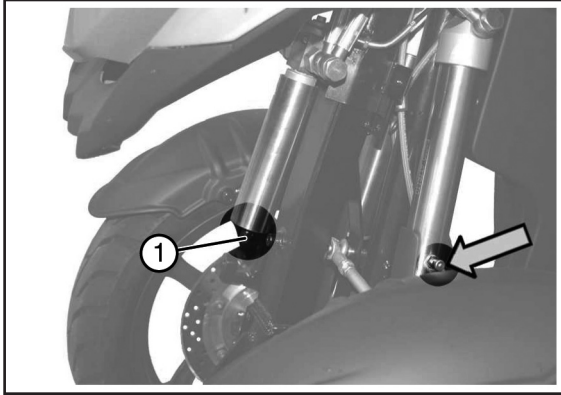

Fig. 01

QSI0036



*È vietato togliere il tappo indicato su entrambi i cilindri. Togliendo il tappo si rischia la fuoriuscita del gas provocando così il danneggiamento del sistema HTS.*

*È vietato togliere il tappo «1 - Fig. 01» sul cilindro centrale di molleggio. Togliendo il tappo si rischia la fuoriuscita del gas provocando così il danneggiamento del sistema HTS.*

*Pulire periodicamente e proteggere le parti cromate dei cilindri con prodotti specifici.*

## 4.26 REGOLAZIONE AMMORTIZZATORI (Fig. 02)

Gli ammortizzatori posteriori del veicolo sono dotati di un registro per la regolazione del precarico. A seconda delle condizioni del peso, agire sulla ghiera «2» di regolazione in modo da definire le condizioni ottimali per la marcia. La posizione più bassa corrisponde al precarico massimo (pilota + passeggero + bagaglio), mentre la posizione più alta corrisponde al precarico (solo pilota).



*L'uso del veicolo con un precarico molla non corretto, può ridurre il confort di marcia e la precisione di guida. Regolare con il medesimo precarico entrambi gli ammortizzatori.*



*Durante l'operazione di regolazione ammortizzatori utilizzare dei guanti per evitare rischi di abrasioni.*

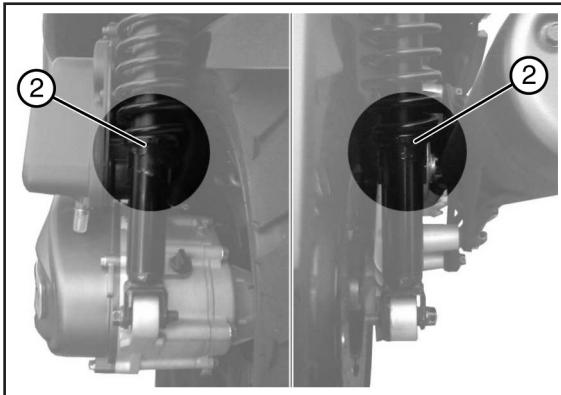

Fig. 02

QSI0037



*Pagina intenzionalmente lasciata bianca*



# QUADRO 3

## CAP.5 USO DEL VEICOLO

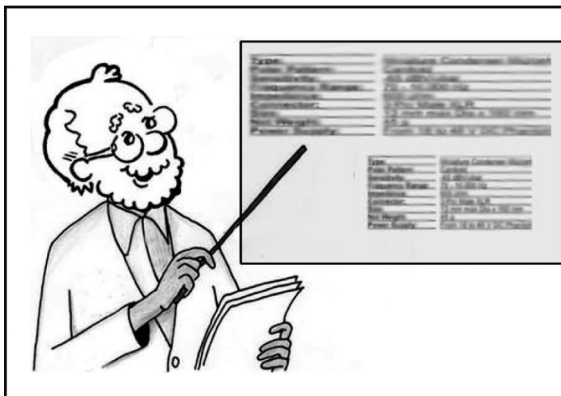

Fig. 01

QSI0002

## 5.1 CONTROLLI PRELIMINARI



***Per garantire il perfetto funzionamento del veicolo, prima di mettersi in marcia, eseguire sempre i controlli riportati di seguito. Il mancato rispetto di questa regola può comportare gravi danni al veicolo ed alla persona.***

Olio motore	Verifica del livello.
Olio riduzione finale	Verifica perdite.
Liquido raffreddamento	Verifica del livello.
Impianto frenante	Verificare che le leve di comando non si impuntino durante il funzionamento. Verificare il livello olio nei serbatoi freni a disco e che non siano presenti perdite nei circuiti. Verificare l'usura delle pastiglie.
Comando acceleratore	Verificare il corretto funzionamento di apertura/chiusura, durante tutta la rotazione del manubrio.
Luci, spie, clacson, indicatori di direzione	Verificare il corretto funzionamento dei dispositivi acustici e visivi.
Sterzo	Verificare che la rotazione sia omogenea, scorrevole e priva di gioco e allentamenti.
Pneumatici	Verificare la corretta pressione di gonfiaggio, lo stato di usura ed eventuali danni.
Cavalletto centrale	Verificare che funzioni correttamente, che le molle lo riportino in posizione di riposo.
Serbatoio combustibile	Verificare il livello combustibile, eventuali perdite e la corretta chiusura.
Fissaggi	Verificare che gli elementi di fissaggio non siano allentati.
Sistema HTS	Verificare la presenza dei tappi e che non ci siano perdite nel circuito.

## 5.2 PRESSIONE PNEUMATICI

Una pressione appropriata degli pneumatici fornirà la massima stabilità di guida e durata degli pneumatici. Controllare periodicamente e prima di mettersi alla guida del veicolo la pressione degli pneumatici.

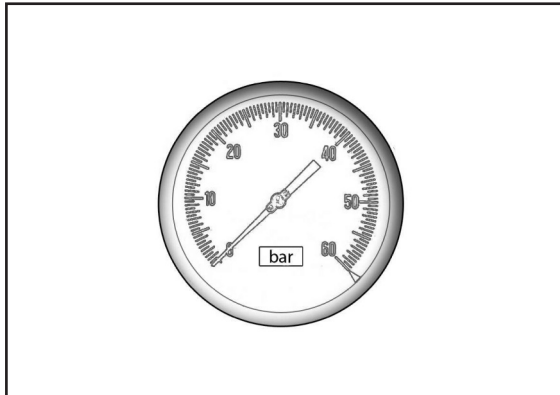

Fig. 01

QS10038



***La pressione deve essere misurata a freddo. Una pressione errata degli pneumatici genera un'usura anomala del battistrada. L'utilizzo del veicolo con pressioni pneumatiche errate, può causare la perdita di controllo con rischio di danni gravi alle cose e alle persone.***

Pressione pneumatico anteriore	1,5 bar (22 Psi)
Pressione pneumatico posteriore	2,2 bar (32,3 Psi) solo pilota
	2,5 bar (36,2 Psi) con passeggero.



## USO DEL VEICOLO

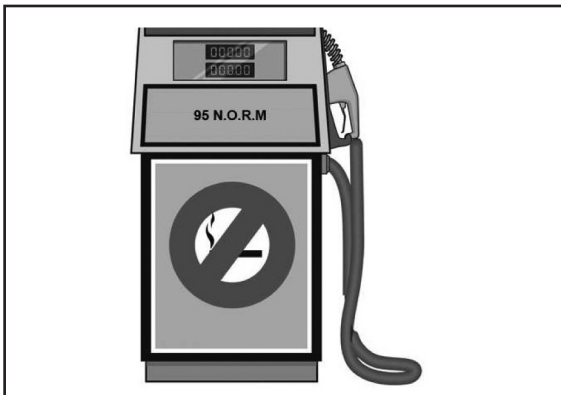

Fig. 01

QSI0003

### 5.3 RIFORNIMENTO COMBUSTIBILE

Accedere al serbatoio combustibile come descritto nella sezione «**4.14 - Serbatoio combustibile**» ed effettuare il rifornimento utilizzando esclusivamente benzina super senza piombo (95 ottani N.O.R.M.).

**Capacità serbatoio combustibile:** 13 litri circa

**Riserva:** 2.1 litri circa



**Effettuare il rifornimento a motore spento. Il combustibile è estremamente infiammabile. Non utilizzare fiamme libere, non fumare, evitare di inalare i vapori.**



**Non far cadere il combustibile sulle plastiche del veicolo per evitare di danneggiarle.**



**Non usare il veicolo fino all'esaurimento del combustibile; nel caso tale evento si verificasse, non insistere nell'avviamento, posizionare in "OFF" il commutatore a chiave e rifornire di benzina il serbatoio; il mancato rispetto di questa avvertenza può danneggiare la pompa di alimentazione e/o il catalizzatore. Non utilizzare benzine non raccomandate perchè si riduce l'efficienza del sistema di scarico e di alimentazione combustibile.**



## 5.4 AVVIAMENTO

Dopo avere effettuato tutti i controlli indicati nella sezione «**5.1 - Controlli preliminari**», si può procedere alla messa in moto del veicolo operando come segue:

- Porre il veicolo sul cavalletto centrale con la ruota posteriore sollevata da terra e sbloccare la leva di parcheggio «**1 - Fig. 01**» spostandola dalla posizione «**2 - Fig. 01**» alla posizione «**3 - Fig. 01**».
- Inserire la chiave nel commutatore e ruotarla in posizione «**ON**».
- Tenere la manopola comando acceleratore al minimo.
- Tirare la leva del freno anteriore/posteriore e contemporaneamente premere il pulsante d'avviamento indicato (**Fig. 02**).

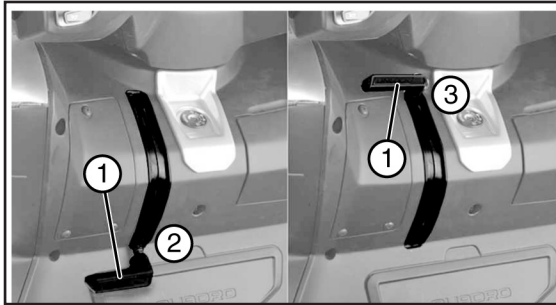

Fig. 01

QSI0039

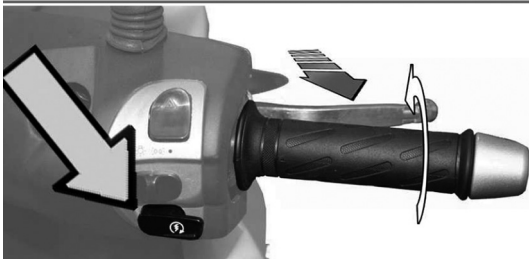
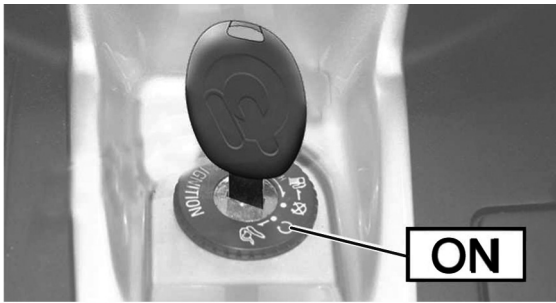

Fig. 02

QSI0040



**Non avviare mai il motore senza l'elemento filtrante. Il motore rischia di aspirare polvere o corpi estranei che potrebbero danneggiarlo.**



**Avviato il veicolo limitare la velocità per i primi minuti d'utilizzo. Scaldare il motore correttamente limita le emissioni e riduce il consumo di combustibile.**



## USO DEL VEICOLO



*Porre particolare attenzione nei luoghi di parcheggio che la marmitta non venga in contatto con materiali infiammabili o parti del corpo. Le alte temperature possono provocare incendi e/o ustioni.*



*Non sollecitare mai il motore a basse temperature per evitare possibili danni.  
Per salvaguardare l'integrità del motore e la sua durata evitare prolungati fuorigiri.  
Non spegnere il veicolo dopo un lungo periodo d'utilizzo alla velocità massima; lasciarlo acceso al regime minimo per qualche secondo.*

Se il veicolo viene impiegato dopo un lungo periodo di inattività eseguire le operazioni indicate nel capitolo «07 - INATTIVITÀ DEL VEICOLO».



*I gas di scarico sono nocivi per le persone, non avviare il veicolo in luoghi chiusi o non sufficientemente ventilati*



*Non tentare di avviare il veicolo con comando acceleratore completamente aperto, può verificarsi la perdita del controllo del veicolo con il rischio di causare danni alle cose e alle persone.*

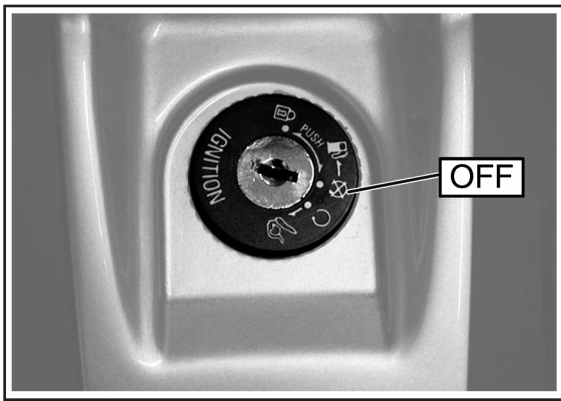

Fig. 01

QSI0041

### 5.5 ARRESTO MOTORE (Fig. 01)

Con il veicolo fermo ruotare la chiave inserita nel commutatore in posizione «OFF» .

In questa posizione è inibito l'avviamento del veicolo, la chiave è estraibile e il bloccasterzo non è inserito.



***Non girare la chiave in «OFF» durante la marcia del veicolo. Il combustibile incombusto può persistere nel catalizzatore e bruciando causarne il danneggiamento.***

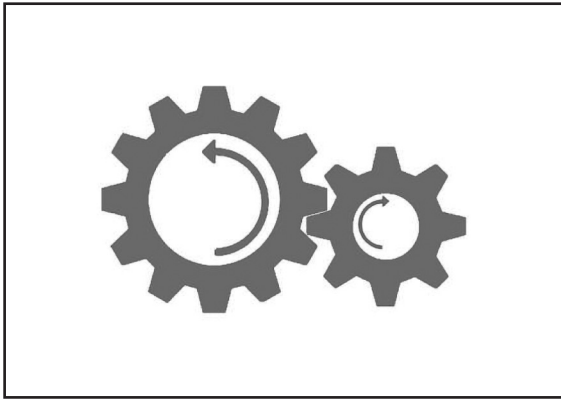

Fig. 02

QSI0042

### 5.6 RODAGGIO (Fig. 02)



***Un rodaggio corretto è fondamentale per la longevità del motore.***



***EFFETTUARE SEMPRE IL PRIMO E PIU' IMPORTANTE INTERVENTO DI MANUTENZIONE***



## USO DEL VEICOLO

I primi 1000 Km sono i più importanti della vita di un veicolo. Un rodaggio corretto aiuterà a conservare il massimo della durata e delle prestazioni del veicolo. Le parti *QUADRO* sono fabbricate con materiali di elevata qualità e le parti lavorate sono rifinite con tolleranze ristrette. Un rodaggio corretto permette alle parti lavorate di adattarsi l'una all'altra combinandosi senza attriti.

L'affidabilità e le prestazioni del veicolo dipendono dal rispetto scrupoloso durante il rodaggio delle norme indicate in questa sezione. È particolarmente importante evitare di utilizzare il motore in modo da esporre le sue parti a calore eccessivo.

- I primi 500 Km, con meno di  $\frac{1}{2}$  aperture acceleratore e non oltre 80 Km/h
- Da 500 Km fino a 1000 Km, con meno di  $\frac{3}{4}$  apertura acceleratore. e non oltre i 100 km/h

La velocità del veicolo deve essere variata e non mantenuta costante. Ciò permette alle parti di essere "caricate" dalla pressione e quindi scaricate permettendo il loro raffreddamento. Ciò aiuta il processo di adattamento delle varie parti.

È essenziale che durante il periodo di rodaggio i componenti del motore non siano eccessivamente sollecitati, per assicurare l'adattamento. Non applicare comunque un carico eccessivo al motore.

L'intervento di manutenzione a 1000 km è il più importante per il veicolo. Durante il rodaggio, tutte le parti si adattano e si assestano. Tutte le regolazioni vengono rivedute, tutti gli elementi di fissaggio vengono serrati e l'olio usato viene sostituito.

Un'esecuzione tempestiva della manutenzione dei 1000 km assicurerà una durata di esercizio e prestazioni del motore ottimali.

*NOTA: La manutenzione dei 1000 km deve essere eseguita come indicato nella sezione "Programma di manutenzione" di questo manuale. Prestare particolare attenzione ai punti ATTENZIONE e AVVERTENZA di tale sezione*

## 5.7 GUIDA SICURA

In questa sezione riportiamo alcuni consigli per utilizzare quotidianamente il veicolo in modo sicuro. La conoscenza approfondita del veicolo e l'osservanza scrupolosa delle norme di sicurezza e tutte le avvertenze riportate nel manuale uso e manutenzione, costituiscono la base di una guida sicura.

- Leggere attentamente le istruzioni riportate nel seguente manuale.
- Si consiglia di provare il veicolo in zone prive di traffico, per acquisire una buona conoscenza dello stesso.
- Indossare sempre il casco ed allacciarlo correttamente prima di mettersi in marcia.
- Ridurre la velocità e guidare con prudenza su strade sconnesse o in presenza di forte vento.
- Durante la marcia su strade bagnate azionare frequentemente e delicatamente i freni poichè in queste condizioni l'efficacia della frenata è minore.
- Pulire frequentemente il disco freno in caso di utilizzo del veicolo su strade sporche di sabbia , fango o neve mista a sale.
- Durante la marcia non regolare gli specchietti, perchè ciò potrebbe provocare la perdita del controllo del veicolo.
- Accertarsi sempre di essere in buone condizioni psico-fisiche e di non guidare sotto l'effetto di alcol o stupefacenti.
- In caso di aggiunta di accessori o bagaglio la stabilità e le prestazioni del veicolo possono risultare ridotte: guidare con prudenza.
- Non effettuare la partenza con il veicolo poggiato sul cavalletto.
- Osservare scrupolosamente le indicazioni del codice stradale.
- L'elaborazione delle prestazioni del veicolo o l'alterazioni delle parti originali sono vietate per legge e rendono il veicolo non conforme al tipo omologato e quindi più pericoloso per la sicurezza della guida



***Non salire sui marciapiedi, l'impatto delle ruote con il marciapiede può danneggiare sospensioni e cerchi.***



---

*Pagina intenzionalmente lasciata bianca*

---



# QUADRO 3

## CAP.6 MANUTENZIONE DEL VEICOLO



## MANUTENZIONE DEL VEICOLO

### 6.1 GENERALITÀ

La rigorosa osservanza delle indicazioni di manutenzione periodiche e straordinarie presenti nel seguente manuale garantisce un perfetto funzionamento e una lunga durata del veicolo.



***Le operazioni di manutenzione riportate all'interno del presente manuale possono essere effettuate solo da persone formate ed informate.***

***Le operazioni di manutenzione specifiche devono essere effettuate presso un Centro Assistenza Autorizzato o da personale qualificato.***

***Tutte le operazioni di manutenzioni devono essere eseguite a motore spento e con il veicolo appoggiato sopra il cavalletto e la leva di parcheggio inserita.***

***Non trascurare le operazioni di manutenzione perchè la durata e l'efficienza del veicolo dipendono anche da come vengono effettuate.***



***Tutte le operazioni di manutenzione devono essere fatte a veicolo fermo ad eccezione della regolazione del minimo.***

Durante le operazioni di manutenzione seguire scrupolosamente le misure di sicurezza riportate nel paragrafo «**6.2 - Regole di sicurezza per gli interventi**»

Dopo ogni intervento di manutenzione è obbligatorio una verifica del funzionamento di tutti i comandi/dispositivi.



## 6.2 REGOLE DI SICUREZZA PER GLI INTERVENTI

Tutti gli interventi sul veicolo devono essere compatibili e in rigorosa osservanza delle norme di sicurezza dell'operatore.

Togliere vari oggetti che possono provocare infortuni (orologi, braccialetti, anelli ecc.).

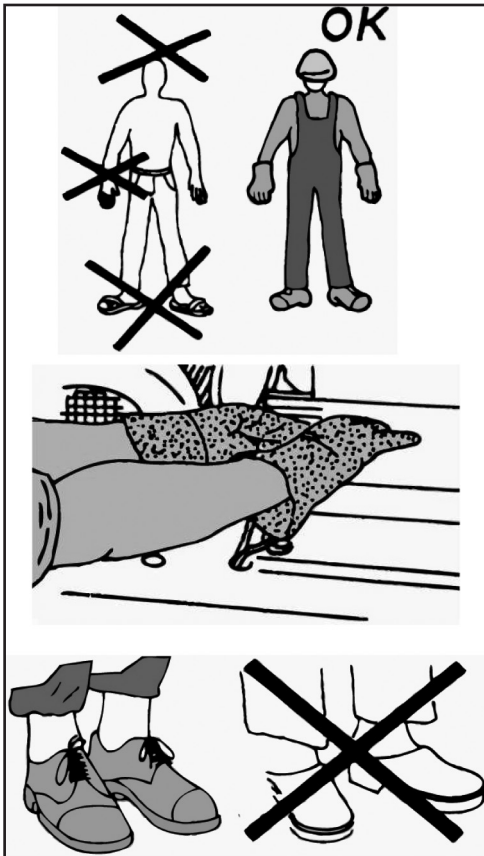

Fig. 01

QSI0043



**Indossare abiti idonei (tute o camice con elastici ai polsini) o rimboccare le maniche per evitare che possano rimanere impigliate.**



**Indossare guanti specifici**



**Indossare scarpe specifiche**

Accertarsi di essere in ottime condizioni fisiche e psichiche e di non aver assunto alcool o droghe prima di effettuare qualsiasi operazione.



## MANUTENZIONE DEL VEICOLO

### 6.3 MANUTENZIONE GIORNALIERA

Le operazioni giornaliere da effettuare prima o dopo l'utilizzo del veicolo sono le seguenti:

- Controllare il livello del liquido di raffreddamento
- Controllare i livelli dell'olio motore e della riduzione finale
- Controllare il livello di combustibile nel serbatoio.
- Controllare la pressione dei pneumatici.
- Verificare il serraggio del tappo serbatoio combustibile.
- Controllare che le guaine dei freni siano libere da strozzature, che le pinze freno siano pulite che non siano presenti perdite nei circuiti.
- Controllare il livello liquido freni nei serbatoi.
- Controllare il regime minimo del motore
- Verificare il corretto funzionamento di apertura/chiusura del comando acceleratore.
- Controllare il perfetto funzionamento della leva di parcheggio.

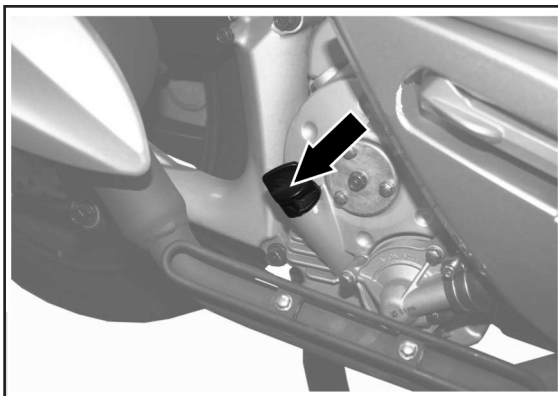

Fig. 01

QSI0004

### 6.4 OLIO MOTORE

Il livello dell'olio motore deve essere controllato e/o sostituito secondo gli intervalli riportati nella tabella di manutenzione programmata.

**Olio motore:** SAE 10W-60 API-S

**Quantità olio motore:** 1.6 litri circa (solo coppa)  
1.7 litri circa (coppa + filtro)



***Il contatto prolungato dell'olio motore con la pelle può provocare danni; è consigliabile lavare accuratamente le parti venute a contatto. Tenere l'olio motore lontano dalla portata dei bambini.***

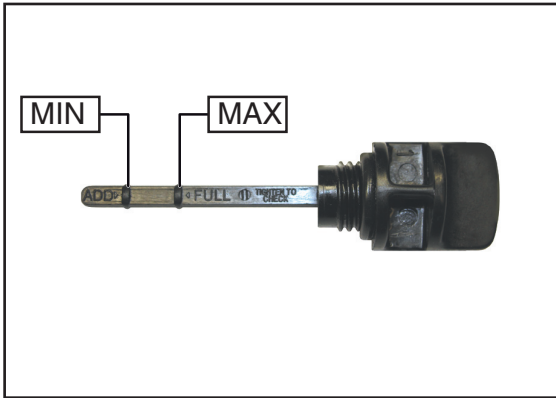

Fig. 01

QSI0074

## CONTROLLO

- Attendere 5 minuti dallo spegnimento del motore
- Posizionare il veicolo sul cavalletto centrale su un terreno piano.
- Svitare il tappo-astina «1 - Fig. 02» e pulirlo con un panno pulito.
- Avvitare completamente il tappo-astina «1 - Fig. 02».
- Svitare di nuovo il tappo-astina «1 - Fig. 02» e verificare che il livello dell'olio raggiunga il livello intermedio tra **MIN** e **MAX** indicato in Fig. 01.



**Evitare di far funzionare il motore con olio insufficiente o contaminato. Il mancato rispetto di tale regola può provocare danni irreparabili al motore.**

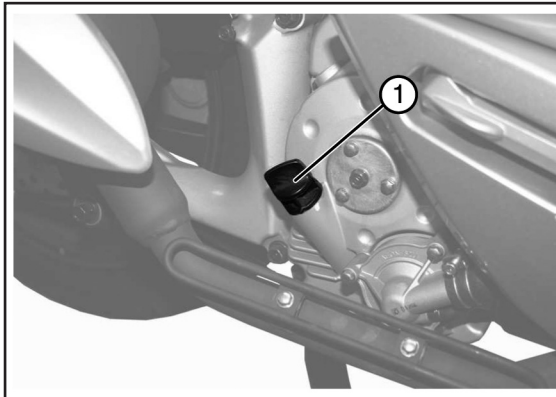

Fig. 02

QSI0042

## RABBOCCO

Gli eventuali rabbocchi di olio devono essere effettuati dopo la verifica del livello (vedere quanto descritto nella sezione «Controllo» in questo paragrafo).

Nel caso il livello dell'olio motore risulti inferiore al livello **MIN** effettuare il ripristino del livello corretto usando olio consigliato.

- Per il rabbocco operare come segue:
- Rimuovere il tappo astina ed aggiungere olio.
- Controllare che la quantità di olio raggiunga il livello intermedio tra **MIN** e **MAX** (Fig. 02).



## MANUTENZIONE DEL VEICOLO

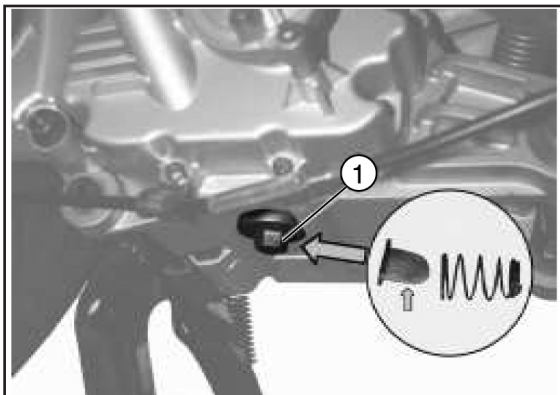

Fig. 01

QSI0005

### SOSTITUZIONE (Fig. 01)

- Scaldare il motore per circa 5 min, poi spegnere.
- Svitare il tappo di scarico «1 - Fig 01», recuperare la molla e il filtro a rete e far defluire tutto l'olio all'interno di un recipiente di capacità opportuna; togliere il filtro olio a cartuccia «2 - Fig. 02» e sostituirlo con uno nuovo.
- Inserire la molla di supporto ed il filtro olio a rete dopo averlo pulito (Fig. 01) dopodichè avvitare il tappo di scarico «1 - Fig 01», alla coppia prescritta.
- Una certa quantità di olio rimane all'interno del carter motore, effettuare il riempimento con circa 1,6 litri di olio nuovo del tipo consigliato (1.7 litri se si sostituisce anche il filtro olio).
- Effettuare il controllo del livello ed eventualmente rabboccare fino a che non si è raggiunto il livello corretto.

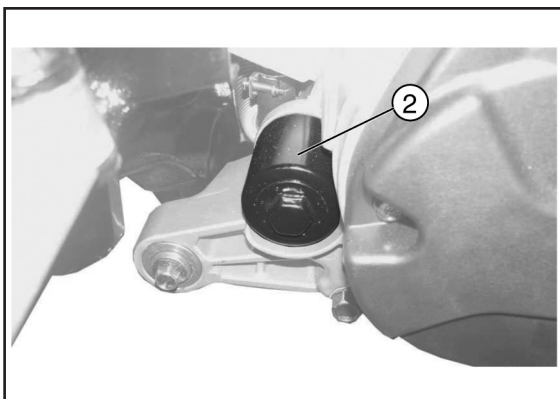

Fig. 02

QSI0037

### Coppie di bloccaggio (Nm)

Tappo di scarico olio motore: 15



**L'eccesso della quantità di olio motore può portare a perdita di prestazioni, velocità di punta ridotta e surriscaldamento del motore**



**Attenzione olio caldo**



**Non disperdere l'olio usato nell'ambiente. Per lo smaltimento attenersi alle norme in vigore**



**Si consiglia di fare eseguire le operazioni sopra descritte presso un Centro Assistenza Autorizzato o da personale qualificato**

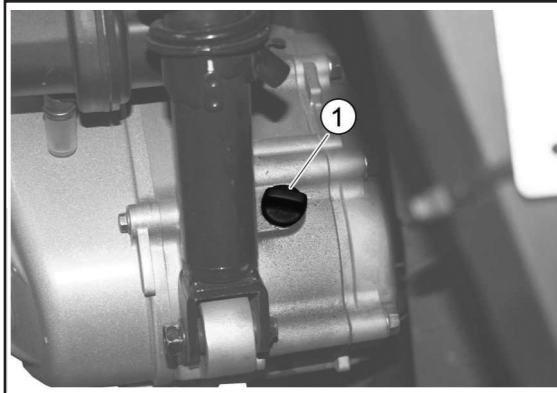

Fig. 01

QS10007

## 6.5 OLIO RIDUZIONE FINALE

L'olio della riduzione finale deve essere sostituito secondo gli intervalli riportati nella tabella di manutenzione programmata.



**Prima di far effettuare ogni operazione fare raffreddare il motore**

### CONTROLLO (Fig. 01)

Controllare prima di ogni utilizzo che la scatola della trasmissione finale non abbia perdite d'olio. Se così fosse, far riparare lo scooter da un concessionario autorizzato **QUADRO**.

### SOSTITUZIONE (Fig. 02)

- Accendere il motore, riscaldare l'olio trasmissione finale correndo per qualche minuto e poi spegnere.
- Posizionare sotto al foro di scarico un recipiente di capacità adeguata.
- Svitare il tappo «1- Fig. 01».
- Svitare la vite «2 - Fig. 02», recuperare la rondella e far defluire completamente l'olio.
- Riavvitare la vite «2 - Fig. 02» e inserire mediante una siringa l'olio nuovo del tipo consigliato dal foro di immissione fino al livello corretto.

**olio riduzione finale:** SAE 80W-90 (200 cm<sup>3</sup>)



**Attenzione olio caldo.  
Non disperdere l'olio usato nell'ambiente. Per lo smaltimento attenersi alle norme in vigore**

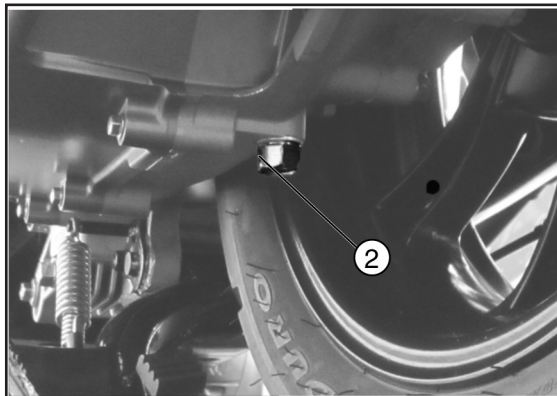

Fig. 02

QS10008



## MANUTENZIONE DEL VEICOLO

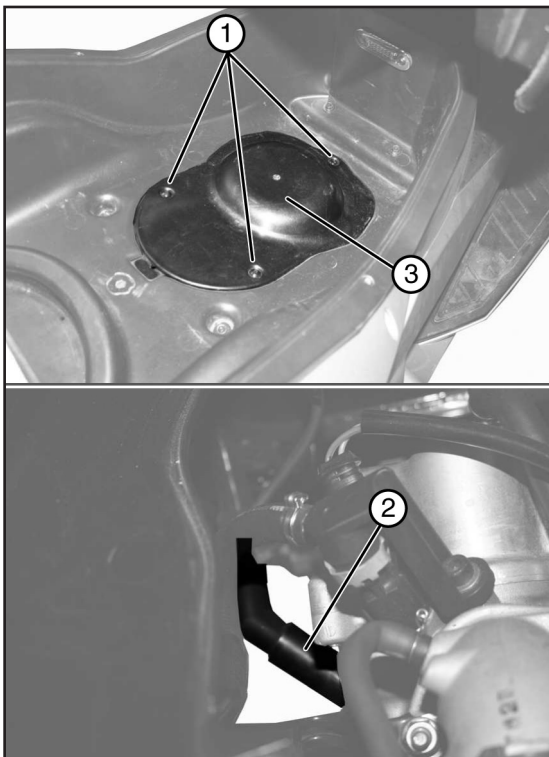

Fig. 01

QSI0046

### 6.6 CANDELA



**Prima di effettuare ogni operazione fare raffreddare il motore.**

La candela deve essere controllata o sostituita secondo gli intervalli riportati nella tabella di manutenzione programmata.

- Posizionare il veicolo su un terreno in piano sopra il cavalletto.
- Accedere al vano portacasco, svitare le tre viti «1» e rimuovere il coperchio d'ispezione «3»
- Rimuovere la pipetta «2» dalla candela.



**Si consiglia di fare eseguire le operazioni sopra descritte presso un Centro Assistenza Autorizzato o da personale qualificato**

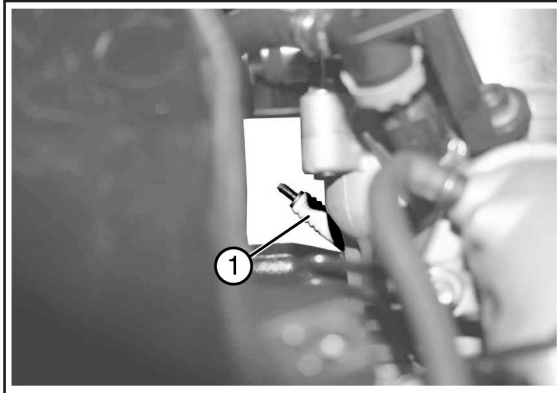

Fig. 01

QSI0047

- Mediante chiave a tubo svitare la candela «1 - Fig. 01».
- Rimuovere ogni segno di sporcizia ed eventuali residui carboniosi. Controllare la distanza elettrodi.
- Avvitare manualmente la candela nella propria sede.
- Serrare la candela.
- Posizionare in modo corretto la pipetta candela.

**Tipo di candela consigliata:** NGK CR8E

**Distanza elettrodi:** 0,6 ÷ 0,7 mm



**Utilizzare solo candele del tipo consigliato onde evitare gravi danni al motore**

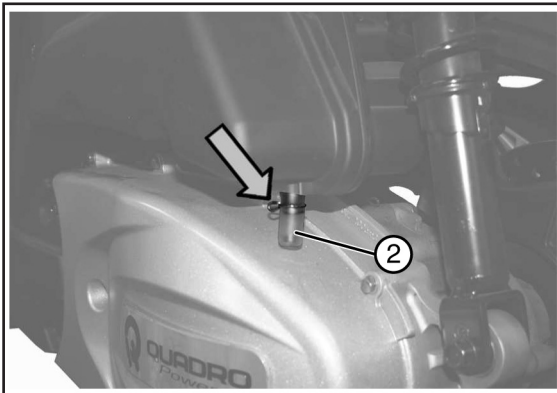

Fig. 02

QSI0048

## 6.7 RECUPERO VAPORI OLIO (Fig. 02)

- Posizionare sotto il filtro un recipiente di capacità adeguata.
- Allentare la clips indicata
- Rimuovere il tappo «2» e svuotare il recupero vapori olio.
- Recuperare l'olio condensato e consegnarlo ad un centro di raccolta.



**Si consiglia di fare eseguire le operazioni sopra descritte presso un Centro Assistenza Autorizzato o da personale qualificato**



## MANUTENZIONE DEL VEICOLO

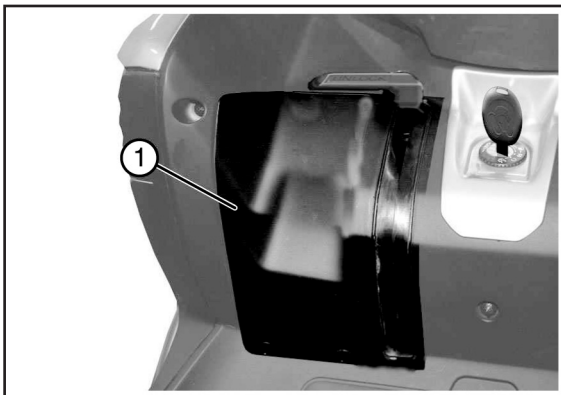

Fig. 01

QSI0049

### 6.8 BATTERIA



***Rimuovere la batteria a motore spento e disinserire la chiave d'accensione.***

#### RIMOZIONE

Per la sostituzione della batteria, operare come segue:

- Posizionare il veicolo sul cavalletto centrale in posizione verticale.
- Assicurarsi di aver disinserito la chiave d'accensione.
- Rimuovere la copertura batteria «1 - Fig. 01» allentando le due viti in basso e disimpegnando i tre incastri, situati uno in alto al coperchio e gli altri due ai lati.
- Scollegare i cavi «2 - Fig. 02» del negativo «-» e poi quello del positivo «+» .
- Svitare la vite indicata e rimuovere la staffa «3 - Fig. 02» .
- Rimuovere la batteria.

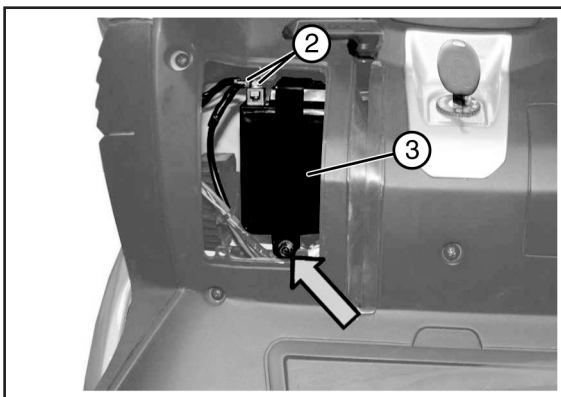

Fig. 02

QSI0050



***È assolutamente vietato scollegare i cavi della batteria con il motore in moto.***



***Non disperdere le batterie usate nell'ambiente. Per lo smaltimento attenersi alle norme in vigore.***

#### CONTROLLO

Verificare che terminali dei cavi ed i morsetti della batteria non siano coperti da incrostazioni. Nel caso lo siano rimuoverli mediante una spazzola metallica.





Fig. 01

QSI0051

## INSTALLAZIONE



**Non invertire mai il collegamento dei cavi della batteria. Collegare prima il cavo positivo e poi quello negativo.**

- Inserire la batteria nel proprio alloggiamento.
- Collegare nell'ordine i cavi del positivo «+» e poi quello del negativo «-».
- Ricoprire i morsetti con vaselina o grasso neutro.
- Posizionare la staffa e fissarla avvitando l'apposita vite.

**Batteria:** 12V – 12 Ah

## RICARICA DELLA BATTERIA



**Il veicolo utilizza una batteria sigillata (senza manutenzione). Per la ricarica utilizzare caricabatteria per moto a basso amperaggio.**

**Non tentare di rimuovere i tappi della batteria perchè potrebbe danneggiarsi.**

- Rimuovere la batteria dal proprio alloggiamento.
- Effettuare la ricarica con una corrente pari ad 1/10 della corrente nominale della batteria per 5/10 ore.

**Tensione batteria:** 12V



**Si consiglia di fare eseguire le operazioni sopra descritte presso un Centro Assistenza Autorizzato o da personale qualificato**



## MANUTENZIONE DEL VEICOLO

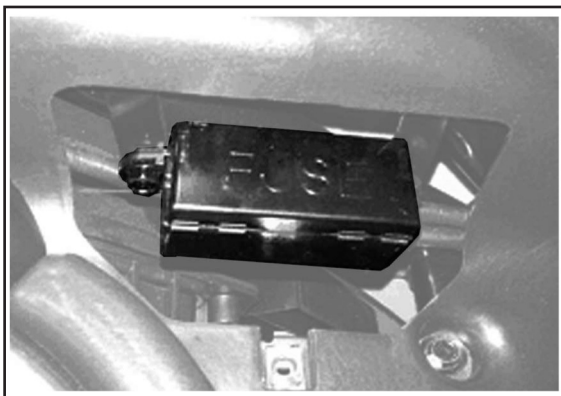

Fig. 01

QSI0052

### 6.9 FUSIBILI (Fig. 01)

Per accedere ai fusibili ruotare il commutatore a chiave sulla posizione aperura sella e una volta aperta rimuovere il coperchio fusibile situato nel vano portacasco.



**Prima di sostituire il fusibile danneggiato ricercare ed eliminare il guasto e non tentare di riparare i fusibili. Non utilizzare fusibili di amperaggio diversa da quella specificata.**

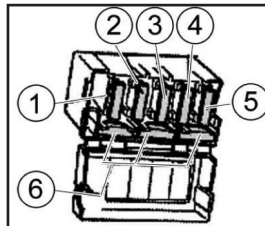

QSI0054

1. 30A Circuiti carica batteria
2. 15A Generale
3. 10A Luci
4. 10A EFI
5. 5A Bobina di accensione
6. Ricambio

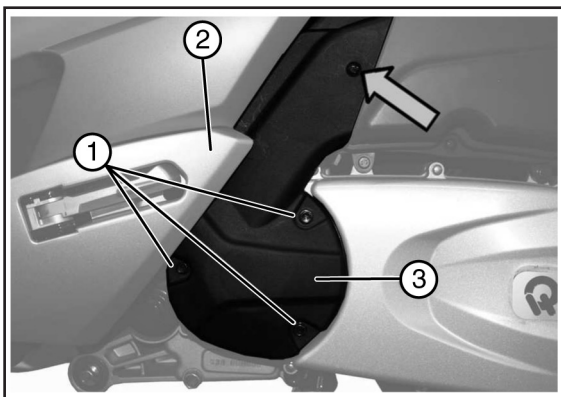

Fig. 02

QSI0053

### 6.10 FILTRO ARIA (Fig. 02)



**Prima di effettuare qualsiasi operazione fare raffreddare il motore.**

La pulizia del filtro aria deve essere eseguita secondo gli intervalli riportati nella tabella di manutenzione programmata.

#### SMONTAGGIO

1. Svitare le tre viti «1».
2. Svitare la vite indicata.
3. Aprire la pedana passeggero e rimuovere la vite.
4. Agevolare la rimozione del convogliatore tirando verso l'esterno la plastica «2».
5. Rimuovere il convogliatore «3».

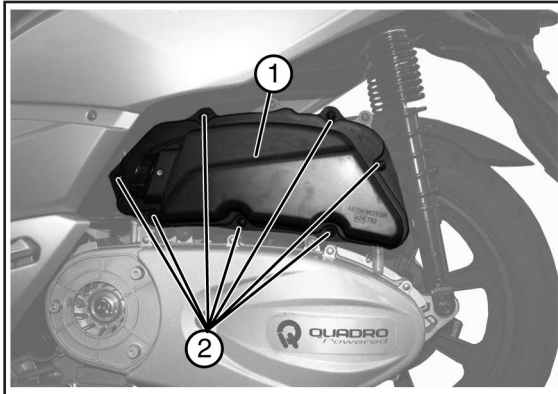

Fig. 01

QSI0055

- Svitare le sette viti «2 - Fig. 01».
- Rimuovere il coperchio della scatola filtro «1 - Fig. 01».

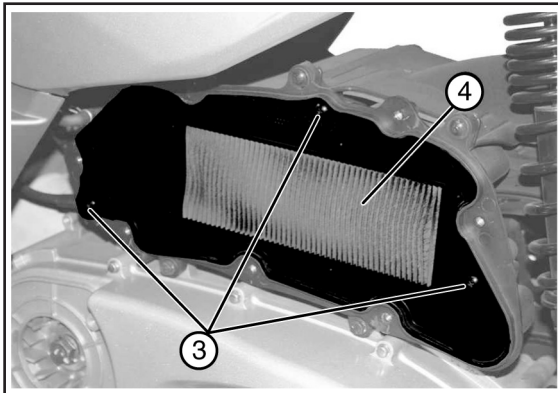

Fig. 02

QSI0056

- Svitare le tre viti «3 - Fig. 02».
- Rimuovere l'elemento filtrante «4 - Fig. 02».



***Nel caso di utilizzo del veicolo su strade polverose o bagnate ridurre gli intervalli di manutenzione.***



## MANUTENZIONE DEL VEICOLO

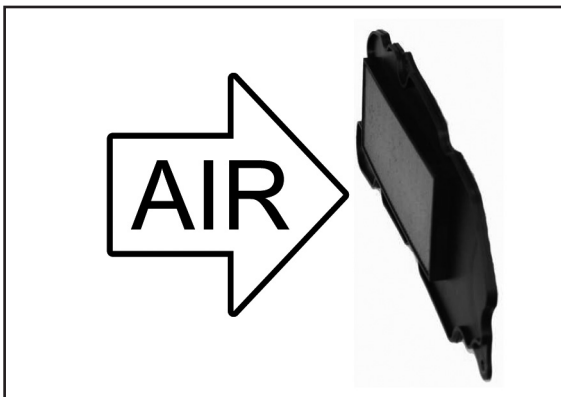

Fig. 01

QSI0057

### PULIZIA



**PER LA PULIZIA DEL FILTRO NON UTILIZZARE BENZINA O SOLVENTI INFIAMMABILI.**

- Pulire con un panno pulito tutta la superficie.
- Soffiare con un getto di aria compressa in senso inverso all'aspirazione.

Per il rimontaggio seguire la sequenza sopra descritta in senso inverso.



**Si consiglia di fare eseguire le operazioni sopra descritte presso un Centro Assistenza Autorizzato o da personale qualificato**

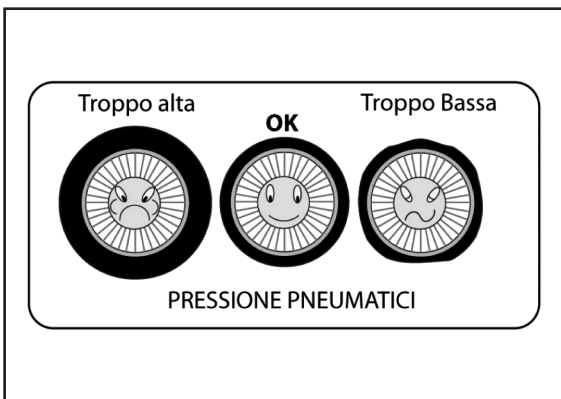

Fig. 02

QSI0058

### 6.11 PNEUMATICI (Fig. 02)

Controllare periodicamente e prima di mettersi in moto l'usura e la pressione degli pneumatici del veicolo.

Pneumatico anteriore	Tubeless 110/80-14 53 P
Pneumatico posteriore	Tubeless 140/70-15 69 P
Pressione pneumatico anteriore	1,5 bar (22 Psi)
Pressione pneumatico posteriore	2,2 bar (32,3 Psi) solo pilota
	2,5 bar (36,2 Psi) con passeggero.

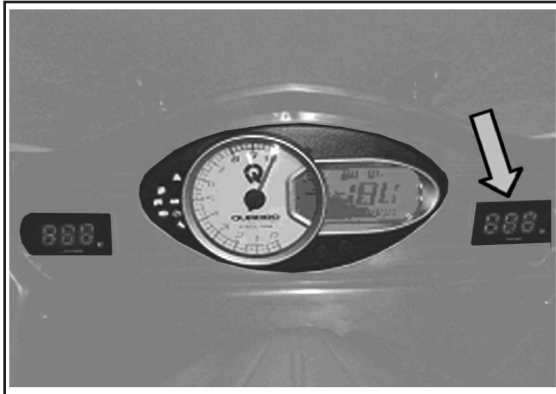

Fig. 01

QSI0059

## 6.12 LIQUIDO DI RAFFREDDAMENTO (Fig. 01)

L'impianto di raffreddamento è dotato di un elettroventola (che si inserisce ad una certa temperatura) per garantire il corretto funzionamento in tutte le condizioni di marcia.

Per un corretto funzionamento del motore occorre che la temperatura del liquido di raffreddamento non superi i 110°C (indicatore lato destro). Se tale valore viene raggiunto, la spia inizia a lampeggiare; arrestare immediatamente il motore, farlo raffreddare e controllare il livello del liquido. Se risulta irregolare rivolgersi ad un centro assistenza.



***Durante la marcia verificare che il livello non superi il livello massimo per evitare fuoriuscite di liquido.***

***Prima di effettuare ogni operazione far raffreddare il motore.***

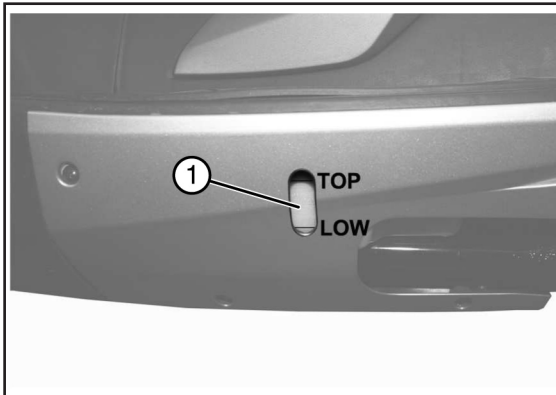

Fig. 02

QSI0060

## CONTROLLO (Fig. 02)

Il controllo del liquido deve essere effettuato a motore freddo secondo gli intervalli riportati nella tabella di manutenzione programmata.



***Per garantire il perfetto funzionamento del motore controllare che la griglia del radiatore sia sempre pulita.***

Per il controllo del liquido operare come segue:

- Posizionare il veicolo sul cavalletto centrale su un terreno piano.
- Controllare attraverso l'apposito foro d'ispezione «1» sotto la pedana poggiatesta, che il liquido si trovi al livello corretto indicato dal riferimento **Top**.



## MANUTENZIONE DEL VEICOLO

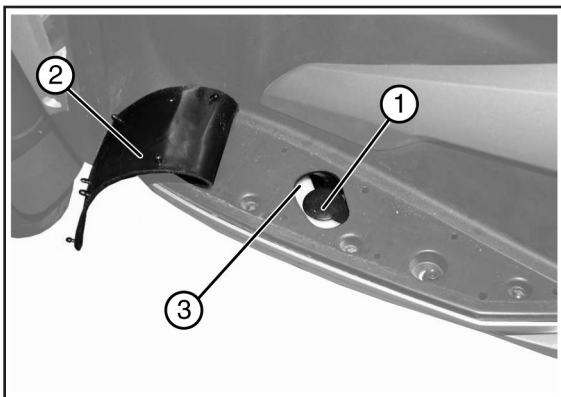

Fig. 01

QSI0061

**RABBOCCO** (Fig. 01)



**Per evitare scottature non svitare il tappo del vaso di espansione quando il motore è ancora caldo.**

Qualora il livello del liquido si trovi al di sotto del riferimento **LOW**, sollevare il tappetino poggiapiede «2», togliere il tappo «1» del serbatoio «3» ed eseguire l'eventuale rabbocco a motore freddo.

**Liquido refrigerante:** CUNA NC 956-16

Se si dovesse verificare la necessità di procedere frequentemente a rabbocchi del liquido di raffreddamento, è indispensabile far ispezionare l'impianto di raffreddamento ad un Centro Assistenza Autorizzato.

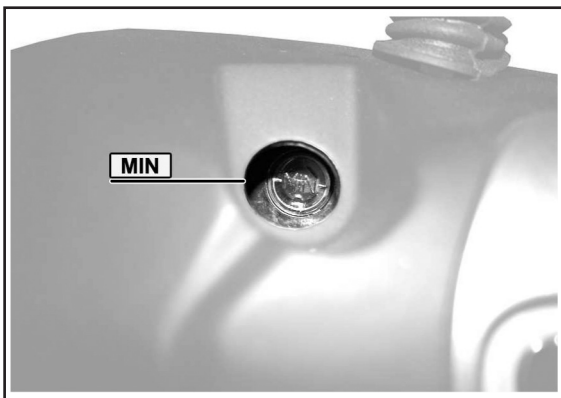

Fig. 02

QSI0062

**6.13 LIQUIDO FRENI** (Fig. 02)

**CONTROLLO**

Controllare il livello olio freni prima di mettersi in marcia secondo gli intervalli riportati nella tabella di manutenzione programmata. Il livello dell'olio all'interno dei serbatoi diminuisce progressivamente con l'usura delle pastiglie freno.

Prima di rabboccare l'olio dei freni verificare lo spessore delle pastiglie freno e se eccessivamente consumate rivolgersi presso un Centro Assistenza Autorizzato.

Posizionare il veicolo sul cavalletto centrale su un terreno piano.

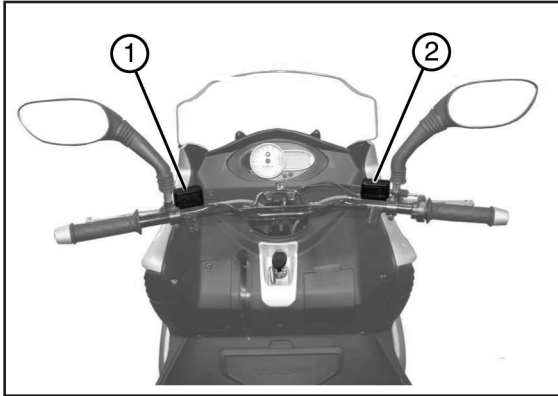

Fig. 01

QSI0063

Verificare che il livello non sia mai inferiore al minimo indicato (**Fig. 01**).

I serbatoi liquido freni sono posizionati sul manubrio: per accedere ai serbatoi rimuovere il coprimanubrio anteriore.

Il serbatoio «1 - Fig. 01» si riferisce all'impianto frenante integrale (anteriore/posteriore), il serbatoio «2 - Fig. 01» si riferisce all'impianto frenante anteriore.



**Il liquido freni è altamente corrosivo; evitare il contatto con la pelle e con gli occhi. In caso di contatto accidentale lavare abbondantemente con acqua. Tenere lontano dalla portata dei bambini.**



**Controllare l'integrità delle tubazioni freno. Controllare che i dischi freno non siano unti e/o usurati.**

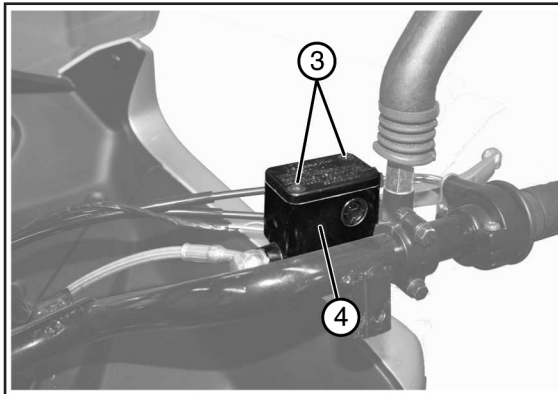

Fig. 02

QSI0064

**RABBOCCO (Fig. 02)**

- Rimuovere il coprimanubrio anteriore.
- Svitare le due viti «3» e rimuovere il coperchio del serbatoio liquido freni «4» e le relative guarnizioni in gomma.
- Effettuare il rabbocco con liquido freni consigliato.

**Liquido freni: DOT4**



**Non disperdere l'olio usato nell'ambiente. Per lo smaltimento attenersi alle norme in vigore**



**Si consiglia di fare eseguire le operazioni sopra descritte presso un Centro Assistenza Autorizzato o da personale qualificato**



## MANUTENZIONE DEL VEICOLO

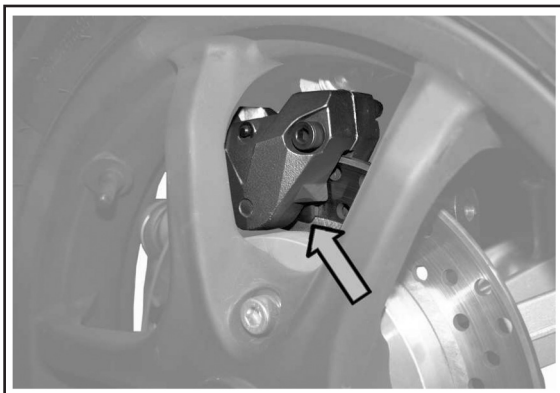

Fig. 01

QSI0065

### 6.14 FRENO A DISCO ANTERIORE E POSTERIORE



*Per garantire la sicurezza l'impianto frenante deve essere sempre mantenuto in perfetta efficienza.*



*La durata delle pastiglie del freno si riduce notevolmente in presenza di polvere, fango, etc.*



*Si consiglia di fare eseguire le operazioni sopra descritte presso un Centro Assistenza Autorizzato o da personale qualificato*

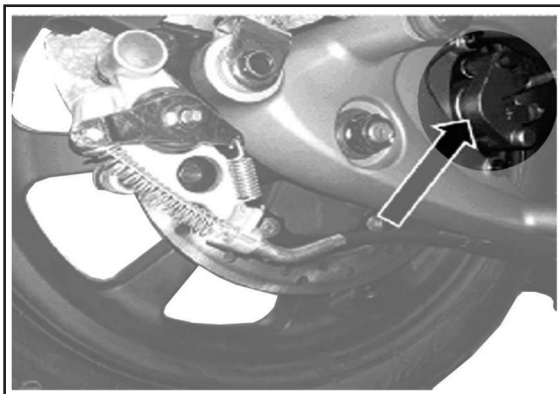

Fig. 02

QSI0066

#### PASTIGLIE

Controllare lo spessore delle pastiglie del freno secondo gli intervalli riportati nella tabella di manutenzione programmata.

Per eseguire il controllo dello spessore delle pastiglie:

- Posizionare il veicolo sul cavalletto centrale.
- Effettuare un controllo dello spessore della pastiglia guardando anteriormente la pinza dal basso.



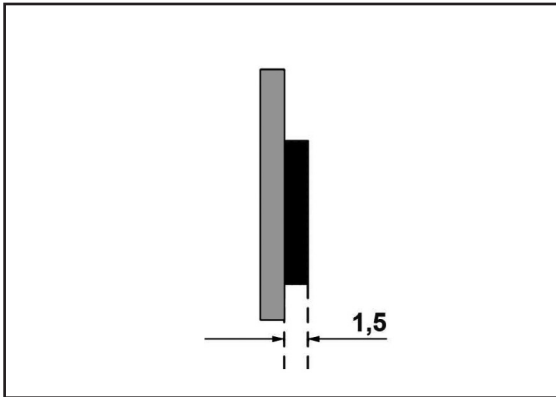

Fig. 01

QSI0067

Sostituire le pastiglie se lo spessore di una delle due è inferiore a 1,5 mm



*L'utilizzo delle pastiglie oltre il limite di usura può portare al contatto tra il supporto del materiale d'attrito ed il disco freno con conseguente danneggiamento di quest'ultimo.*



*Dopo la sostituzione delle pastiglie non usare il veicolo prima di aver azionato la leva del freno varie volte, allo scopo di assestare i pistoncini e di riportare la corsa della leva nella corretta posizione.*

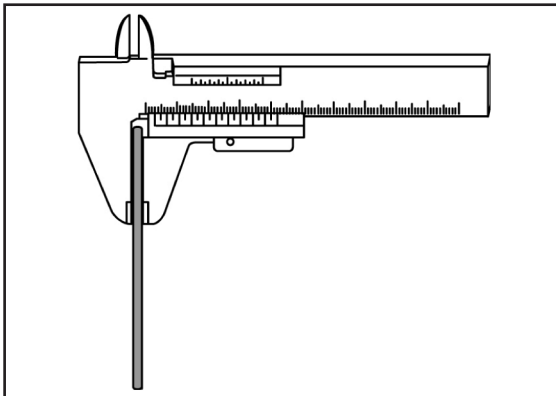

Fig. 02

QSI0068

## DISCO FRENO

- Posizionare il veicolo su cavalletto centrale.
- Mediante l'ausilio di un calibro controllare lo spessore del disco.
- Se lo spessore risulta inferiore al limite di usura fare sostituire il disco freno presso un centro assistenza.

**Spessore disco ant.:** 4 mm **Limite di usura :** 3,5 mm

**Spessore disco post.:** 5 mm **Limite di usura :** 4,5 mm



## MANUTENZIONE DEL VEICOLO



Fig. 01

QSI0069

### 6.15 GRUPPO OTTICO ANTERIORE (Fig. 01)

Per la sostituzione delle lampadine del gruppo ottico anteriore e indicatori di direzione, rivolgersi presso un centro di assistenza.

**Lampadina luce di posizione:** 12V LED

**Lampadina luci anteriore:** 12V 35-35W

**Lampadine indicatori di direzione:** 12V LED

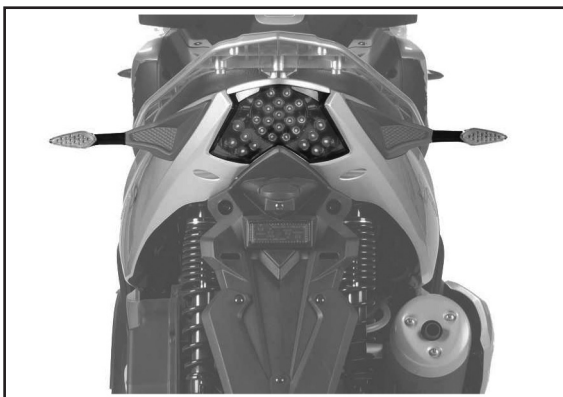

Fig. 02

QSI0070

### 6.16 GRUPPO OTTICO POSTERIORE (Fig. 02)

Per la sostituzione del gruppo ottico posteriore e degli indicatori di direzione, rivolgersi presso un centro di assistenza autorizzato.

**Lampadina luce di posizione/stop posteriore:** 12V LED

**Lampadine indicatori di direzione:** 12V LED

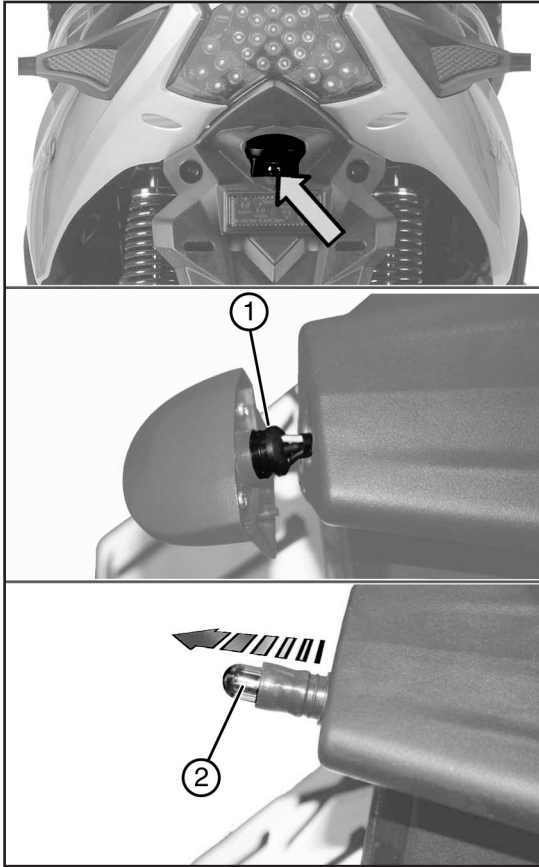

Fig. 01

QSI0071

## 6.17 LUCE PORTATARGA (Fig. 01)



**Prima di iniziare le operazioni sotto descritte posizionare il veicolo sopra il cavalletto centrale e assicurarsi che la chiave sia in posizione "OFF".**

Per la sostituzione della lampadina luce portatarga operare come segue:

- Svitare la vite indicata.
- Ruotare il portalampada «1» ed estrarlo.



**Non tirare i fili elettrici per estrarre il portalampada**

- Afferrare la lampadina «2» e sfilarla.
- Sostituire la lampada «2» con una nuova.

**Lampadina luce targa: 12V 5W**

- Rimontare la luce targa eseguendo le operazioni prima descritte in senso inverso.



**Si consiglia di fare eseguire le operazioni sopra descritte presso un Centro Assistenza Autorizzato o da personale qualificato.**



## MANUTENZIONE DEL VEICOLO

### 6.18 MANUTENZIONE PROGRAMMATA



*Per consentire il corretto funzionamento del veicolo, una maggiore durata nel tempo e rendimenti ottimali, sono previsti una serie di controlli e interventi di manutenzione a pagamento riepilogati nella tabella di manutenzione*

Eventuali anomalie nel funzionamento del veicolo devono essere prontamente segnalate ad un centro di assistenza senza attendere il tagliando successivo. Rispettare i tagliandi di manutenzione agli intervalli di tempo indicati è indispensabile anche se non si è raggiunto il chilometraggio previsto.



***Non rispettare i tagliandi di manutenzione causa il decadimento della Garanzia.***

Nel “Libretto di Garanzia” sono indicate le corrette modalità di applicazione della garanzia e dell’esecuzione della manutenzione programmata.

#### Legenda tabella

<b>C:</b>	Sostituzione
<b>I:</b>	Controllare/Ispezionare
<b>D:</b>	Controllo tramite software di gestione EFI
<b>A:</b>	Regolare
<b>I/C:</b>	Ispezionare e sostituire se necessario
<b>I/A:</b>	Ispezionare e regolare se necessario
<b>I/R:</b>	Ispezionare e rabboccare se necessario

#### Note

- 1) Sostituire il liquido freno ogni 2 anni
- 2) Verificare il livello olio motore ogni 1.000 km
- 3) Sostituire il liquido raffreddamento ogni 2 anni
- 4) Sostituire l’olio motore ogni 5000 Km o entro 1 anno

# MANUTENZIONE DEL VEICOLO



Migliaia di chilometri	1	5	10	15	20	25	30	35	40	→
Olio motore	C	C	C	C	C	C	C	C	C	
Filtro olio motore	C	C	C	C	C	C	C	C	C	
Olio trasmissione	C	I	C	I	C	I	C	I	C	
Sistema d'iniezione	D	D	D	D	D	D	D	D	D	
Gioco comando gas	I	I	I	I	I	I	I	I	I	
Testa di sterzo	I					I/C	I/C	I/C	I/C	
Tensione batteria	I	I	I	I	I	I	I	I	I	
Cinghia trasmissione	I	I/C	I/C	I/C	I/C	I/C	I/C	I/C	I/C	
Catena distribuzione									C	
Gioco valvole	I/A		I/A		I/A		I/A		I/A	
Filtro aria	I	C	I	C	I	C	I	C	I	
Candela NGK CR8E			I	C	I		C		C	
Pastiglie freno	I	I/C	I/C	I/C	I/C	I/C	I/C	I/C	I/C	
Livello olio freni	I/R	I/R	I/R	I/R	I/R	I/R	I/R	I/R	I/R	C
Livello liquido di raffreddamento	I/R	I/R	I/R	I/R	I/R	I/R	I/R	I/R	I/R	C
Pressione usura pneumatici	I/C	I/C	I/C	I/C	I/C	I/C	I/C	I/C	I/C	
Hydraulic Tilting system	I	I	I	I	I	I	I	I	I	
Olio HTS	I	I	I	I	I	I	I/C	I	I	
Snodo parallelogramma	I	I	I	I/C	I/C	I/C	I/C	I/C	I/C	
Cuscinetti sospensione anteriore	I	I	I	I/C	I/C	I/C	I/C	I/C	I/C	
Elementi di fissaggio	I	I	I	I	I	I	I	I	I	
Pinza meccanica parcheggio	I/A	I/A	I/A	I/A	I/A	I/A	I/A	I/A	I/A	

**Ripetere gli intervalli come da 5000 km**



## MANUTENZIONE DEL VEICOLO

**ONLY ORIGINAL**



**SPARE PARTS**

### 6.19 MANUTENZIONE PERIODICA E/O STRAORDINARIA



*Le manutenzioni, periodiche e/o straordinarie, devono essere eseguite presso un centro assistenza.*

### 6.20 RICAMBI E ACCESSORI



*QUADRO consiglia l'uso di ricambi originali, gli unici che garantiscono la stessa qualità dei componenti impiegati in origine sul veicolo.*

Fig. 01

QSI0072

L'uso di ricambi non originali comporta il decadimento della Garanzia.

QUADRO fornisce in commercio una linea di ricambi e accessori che sono riconosciuti e garantiti nel loro utilizzo.

Rivolgersi presso un centro assistenza, per una corretta scelta e un efficiente montaggio. L'utilizzo di accessori e ricambi non originali può compromettere la sicurezza e il funzionamento del veicolo.

Porre estrema attenzione durante l'inserimento e la rimozione di dispositivi di antifurto meccanico, quali bloccadisco, lucchetti a "U" ecc. Porre particolare attenzione in prossimità dei dischi freno, tubazioni freno/trasmissioni, cablaggi elettrici ecc..

Un utilizzo non corretto dei dispositivi antifurto, oppure la dimenticanza della loro rimozione prima della messa in moto, può danneggiare seriamente il veicolo e comprometterne il corretto e sicuro funzionamento, mettendo a rischio l'integrità del veicolo e l'incolumità delle persone.

## 6.21 RICERCA GUASTI

La tabella seguente mostra i principali problemi che si possono verificare durante il funzionamento.

Problema	Probabile causa	Soluzione
Il motore non si avvia	A. Freni non azionati o interruttore freni difettoso	A. Azionare i freni. Se necessario rivolgersi ad un centro autorizzato Quadro od un centro qualificato.
	B. Mancanza di benzina	B. Verifica livello serbatoio combustibile.
	C. Candela sporca	C. Rivolgersi ad un centro autorizzato Quadro od un centro qualificato per la pulizia o sostituzione.
	D. Filtro aria o benzina intasato	D. Rivolgersi ad un centro autorizzato Quadro od un centro qualificato per la pulizia.
	E. Motore intasato	E. Smontare la candela e fare vaporizzare la benzina all'interno del cilindro. Rivolgersi ad un centro autorizzato Quadro od un centro qualificato.
	F. Fusibile bruciato	F. Sostituire il fusibile danneggiato e far verificare il veicolo presso un centro autorizzato Quadro od un centro qualificato.
La forza frenante diminuisce	A. Danni alle tubazioni freno	A. Rivolgersi ad un centro autorizzato Quadro od un centro qualificato per la sostituzione.
	B. Guarnizioni frenanti o pneumatici troppo usurati	B. Rivolgersi ad un centro autorizzato Quadro od un centro qualificato per la sostituzione.
	C. Disco unto	C. Rivolgersi ad un centro autorizzato Quadro od un centro qualificato.
	D. Pastiglie freno usurate	D. Rivolgersi ad un centro autorizzato Quadro od un centro qualificato per la sostituzione.
	E. Presenza d'aria nei circuiti freno anteriore e posteriore	E. Rivolgersi ad un centro autorizzato Quadro od un centro qualificato.
Funzionamento rumoroso	A. Cuscinetti usurati	A. Rivolgersi ad un centro autorizzato Quadro od un centro qualificato per la sostituzione.
	B. Marmitta danneggiata	B. Rivolgersi ad un centro autorizzato Quadro od un centro qualificato per la sostituzione.
	C. Problemi alla testata del motore	C. Rivolgersi ad un centro autorizzato Quadro od un centro qualificato per la sostituzione.
Il veicolo non si muove	A. Freno di stazionamento e blocco del pendolamento inserito	A. Sbloccare il freno di stazionamento e il pendolamento.
Il motore tende a spegnersi	A. Filtro aria o benzina intasato	A. Far pulire il filtro da un centro autorizzato Quadro od un centro qualificato.
	B. Marmitta intasata	B. Rivolgersi ad un centro autorizzato Quadro od un centro qualificato.
	C. Mancanza di benzina	C. Verificare livello serbatoio combustibile.
Sospensioni inefficienti	A. Perdita di efficienza/assetto	A. Rivolgersi ad un centro autorizzato Quadro od un centro qualificato.
Scarso rendimento, elevato consumo di combustibile	A. Filtro aria otturato o sporco.	A. Far pulire il filtro da un centro autorizzato Quadro od un centro qualificato.



## MANUTENZIONE DEL VEICOLO

### 6.22 FORATURA

Questo veicolo è dotato di pneumatici Tubeless. In caso di una foratura essi si sgonfieranno in maniera lenta. Ciò comporta una maggiore sicurezza per il conducente. Per effettuare la riparazione rivolgersi ad un centro autorizzato.



***Per la sostituzione dei pneumatici rivolgersi ad un centro assistenza.***



***Non montare camere d'aria con pneumatici tubless.***

### 6.23 PULIZIA



***La pulizia è un'operazione che va effettuata a veicolo spento e in posizione sicura.  
Non usare getti d'acqua per pulire il motore.***

Per la pulizia del veicolo da fango e sporco utilizzare una spugna imbevuta di acqua e shampoo. Sciacquare abbondantemente con acqua ed asciugare perfettamente le superfici.

Per la pulizia delle parti meccaniche del motore utilizzare prodotti sgrassanti specifici.



***Durante il lavaggio le superfici frenanti vengono a contatto con acqua e prodotti sgrassanti: ciò può comportare un momentaneo calo della potenza frenante ed un aumento delle distanze di arresto.  
Per ristabilire le normali condizioni azionare ripetutamente i freni con il veicolo in movimento.***



***Se per il lavaggio viene utilizzata un idropulitrice, fare attenzione a non colpire parti delicate del veicolo (parti elettriche, motore ecc.) o persone, animali e cose presenti nelle vicinanze.***



## 6.24 PRODOTTI CONSIGLIATI

Per un corretto utilizzo del veicolo *QUADRO* raccomanda l'utilizzo di prodotti che rispettino le specifiche riportate:

Descrizione	Specifiche
Olio motore	SAE 10W - 60 API-SJ
Olio riduzione finale	SAE 80W - 90
Olio freni	DOT 4
Olio per sistema HTS	Motorex SAE 10W
Liquido refrigerante	CUNA NC 956-16



**NON UTILIZZARE PRODOTTI CON SPECIFICHE DIVERSE DA QUELLE INDICATE, L'INTEGRITÀ DEL VEICOLO PUÒ ESSERE COMPROMESSA, CON CONSEGUENTE PERICOLO PER LE PERSONE A BORDO.**

## 6.25 KIT ATTREZZI

Sul veicolo è presente un kit attrezzi.

Nel Kit sono presenti i seguenti attrezzi:

- Una chiave a tubo
- Un cacciavite doppio



Fig. 01

QSI0068



---

*Pagina intenzionalmente lasciata bianca*

---



---

# QUADRO 3

## CAP.7 INATTIVITÀ DEL VEICOLO

---



## INATTIVITÀ DEL VEICOLO

### 7.1 INATTIVITÀ DEL VEICOLO

Se si rendesse necessario lasciare inutilizzato il veicolo per un periodo prolungato (dovuto ad inattività invernale o a qualsiasi altra ragione), sono richieste particolari precauzioni, materiali, apparecchi e conoscenze appropriate. Per questo motivo **QUADRO** raccomanda di far eseguire questo lavoro di manutenzione presso un punto di assistenza qualificata. Se fosse necessario eseguire autonomamente tale operazione, seguire le indicazioni generali riportate a seguito.

#### VEICOLO

Pulire accuratamente il veicolo, e parcheggiarlo su una superficie solida e stabile. Posizionarlo sul cavalletto centrale e disinserire la leva di parcheggio per evitare che i meccanismi idraulici subiscano dei danneggiamenti a causa dei tensionamenti del sistema HTS. Ruotare il manubrio completamente a sinistra, bloccare lo sterzo e rimuovere la chiave di accensione.

#### COMBUSTIBILE

Riempire completamente il serbatoio con combustibile miscelato con una quantità di stabilizzatore come specificato dal fabbricante dello stabilizzatore.



***Il combustibile è altamente infiammabile ed esplosivo. Correte seri rischi, anche di morte quando maneggiate il combustibile. Immagazzinare il veicolo in un area ben ventilata. Dopo aver maneggiato il combustibile richiudere il tappo del contenitore del combustibile. Accertarsi che non ci siano perdite di combustibile durante il rifornimento. I vapori del combustibile e/o eventuali perdite potrebbero incendiarsi. Pulire immediatamente l'area di rifornimento. Conservare il combustibile lontano da fonti di calore e da fiamme.***

### *BATTERIA*

- 1) Rimuovere la batteria del veicolo consultando la sezione «**6.8 - Batteria**».
- 2) Pulire l'esterno della batteria con un detergente leggero e rimuovere qualsiasi segno di corrosione dai terminali e dai collegamenti dei fili.
- 3) Riporre la batteria in un ambiente fresco e asciutto.
- 4) Una volta al mese, ricaricare la batteria al valore  $1.2 A \times$  da 5 a 10 ore

### *PNEUMATICI*

Gonfiare i pneumatici secondo la norma specifica

### *ESTERNO*

- Spruzzare tutte le parti in vinile e gomma con preservante
- Spruzzare le superficie non-verniciate con un preservante antiruggine
- Cerare le parti verniciate con cera per vetture



---

*Pagina intenzionalmente lasciata bianca*

---



---

# QUADRO 3

## CAP.8 SMANTELLAMENTO E SMALTIMENTO

---



## SMANTELLAMENTO E SMALTIMENTO

### 8.1 SMANTELLAMENTO E SMALTIMENTO



***Tutti gli interventi di smantellamento sul veicolo devono essere compatibili e in rigorosa osservanza delle norme di sicurezza dell'operatore.***



***Prima di iniziare lo smantellamento del veicolo è obbligatorio togliere i vari oggetti che possono provocare infortuni e indossare abiti idonei, guanti e scarpe specifici. Accertarsi di essere in buone condizioni psicofisiche e di non aver assunto alcool o droghe.***

Il veicolo è composto da materiali riciclabili suddivisi in materiali ferrosi ( telaio, motore, cerchi, meccanismi ecc.) e materiali plastici (vetroresina, guarnizioni, pneumatici ecc.) che non necessitano di particolari trattamenti per lo smantellamento.

All'atto della demolizione è comunque opportuno separare le parti di materiale plastico, dalle parti di materiale ferroso, per inviarle a raccolte differenziate nel rispetto delle normative vigenti nel paese in cui il veicolo è utilizzato.

Per quanto riguarda le parti metalliche del veicolo è sufficiente separare le parti in acciaio e quelle in altri metalli o leghe, per un corretto invio al riciclaggio per fusione.



***Lo smaltimento dei componenti del veicolo deve essere eseguito nel rispetto ambientale, evitando di inquinare suolo, acqua e aria rispettando le normative vigenti in materia.***



***Si ricorda agli utilizzatori del veicolo che per lo smaltimento di componenti e sostanze dannose all'ambiente è necessario attenersi alle disposizioni legislative vigenti.***



***Spetta all'utilizzatore aggiornarsi sulle sostanze che necessitano di un particolare smaltimento e delle leggi in vigore al momento dello smaltimento. All'atto dello smantellamento del veicolo, l'utilizzatore è obbligato a distruggere le targhette con marcatura e i relativi documenti.***